

1

2

3

4

5

6

7

8

A

B

C

D

E

F

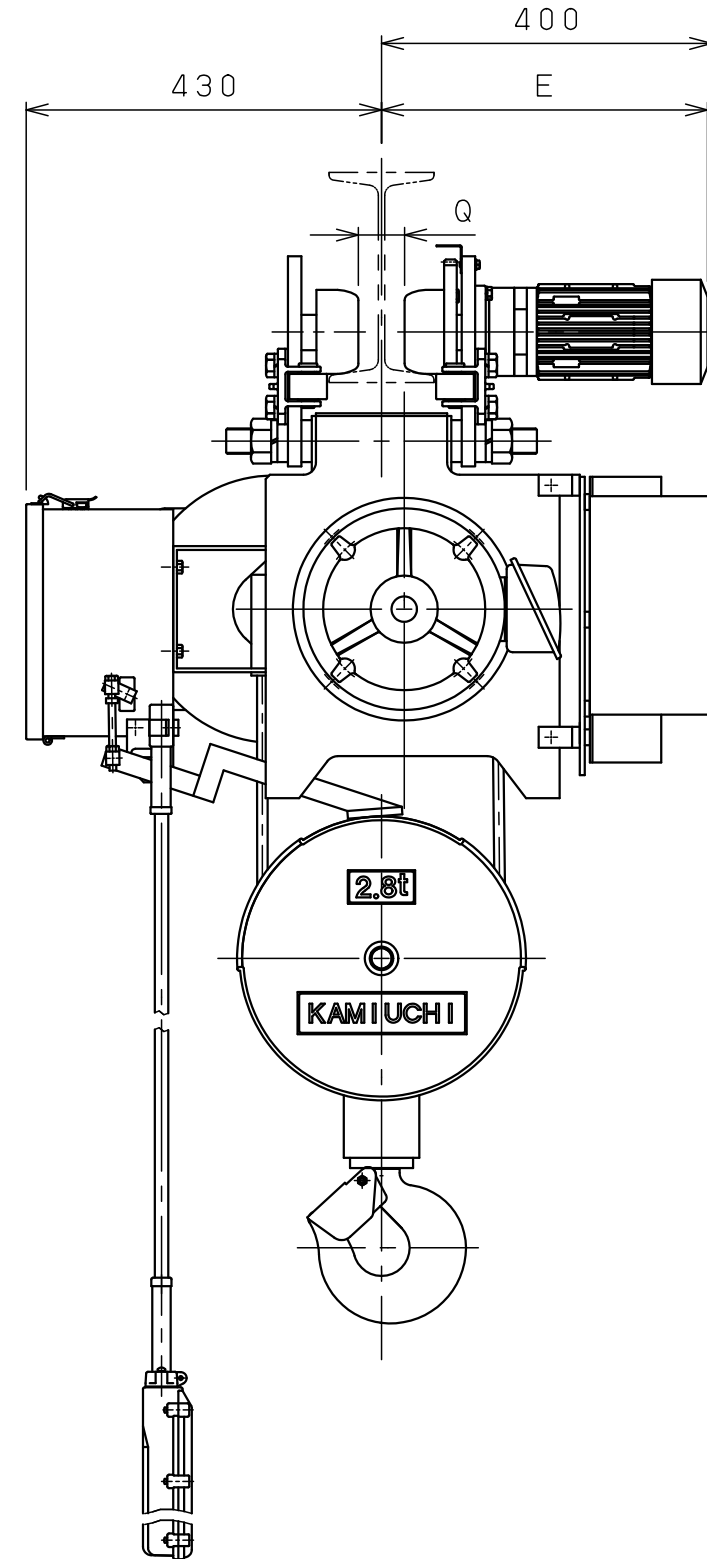
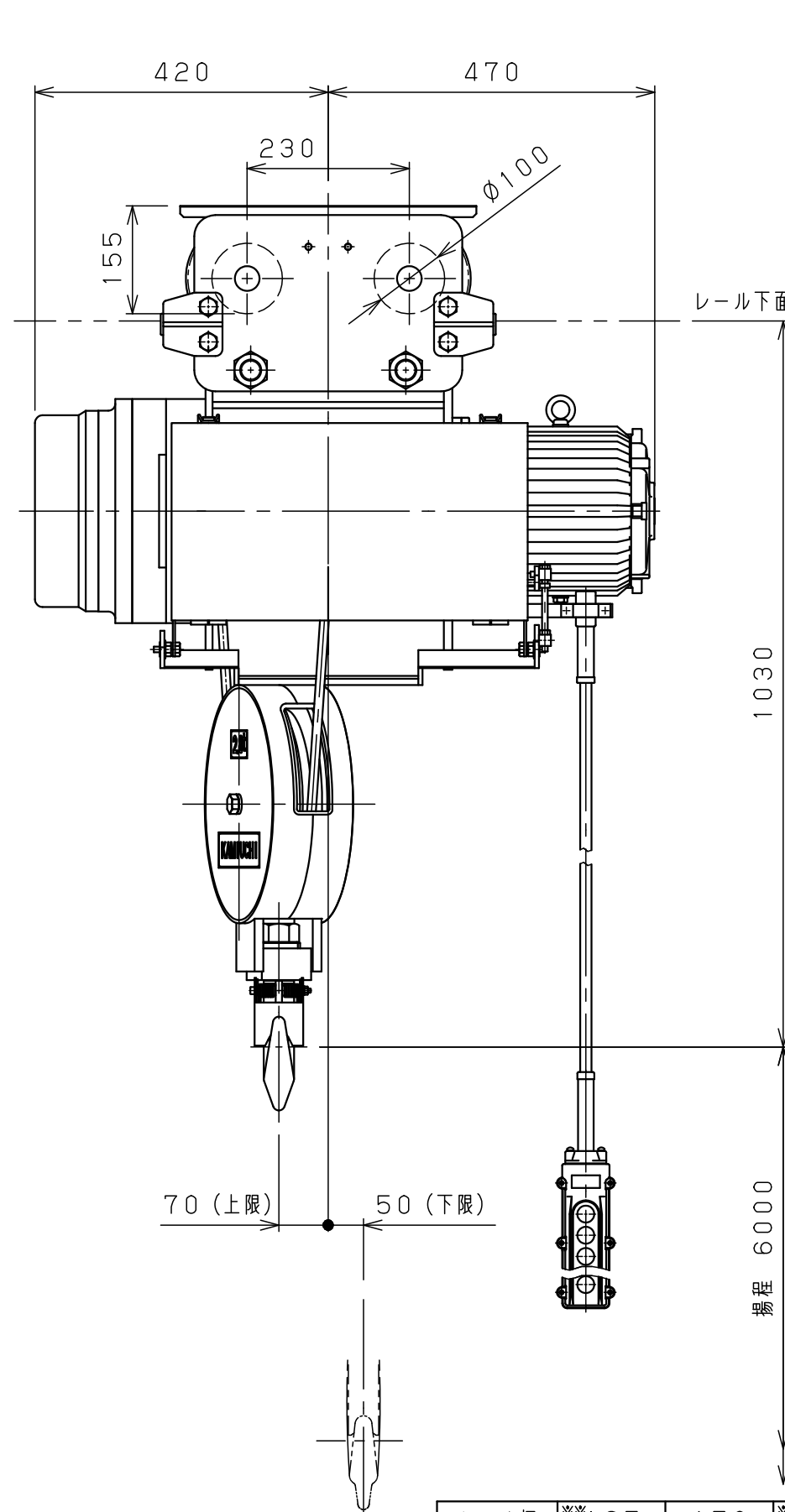

仕様	
形式	SMT-2.8CVN
定格荷重	2.8 t
吊上荷重	2.83 t
揚程	6 m
高速側 巻上速度	0.12 m/s (7 m/min)
低速側 巻上速度	0.013 m/s (0.8 m/min)
巻上モータ	3.5 kW (4P)
横行速度	0.35/0.42 m/s (21/25m/min)
横行モータ	0.4 kW (4P)
電源	3Ø200V50/60Hz
操作方法	床上押釦操作
操作電圧	200 V
塗装	5GY5.5/6.5
ワイヤロープ	2×Ø12.5 mm
質量	320 kg
定格	30 min
負荷時間率	25 %ED
製作台数	1 台
レールカーブ	U mR
等級	C

レール幅	※※125	150	※175
E	365	380	395
Q	50	75	100
U	3mR		

- 本図は※※印寸法にて作図
- ※印のレール幅は特殊仕様、※印以外は調整可

0 1 2 3 4 5 Unit:mm

変更種類

△g			材質		個数	第三角法	年月日	2025-10-31					
△g			素材質量		kg	仕上	()	承認	森	検図	中川	設計	橋本
△7					kg	注		納入					
△6			熱			番		先					
△5			処			尺	NTS	名					
△4			理			度		称					
△3			メ			図							
△2			ー			番							
△1			カ			圖							
△	年月日	記事	署名	株式会社 神内電機製作所			JICSCO	I 0 D 5 A M 0 0 Y 1					

- a 注文先指示
- b 設計変更
- c 誤記
- d 記入漏れ
- e 工作都合
- f 材料都合
- g その他