

A  
B  
C  
D  
E  
F

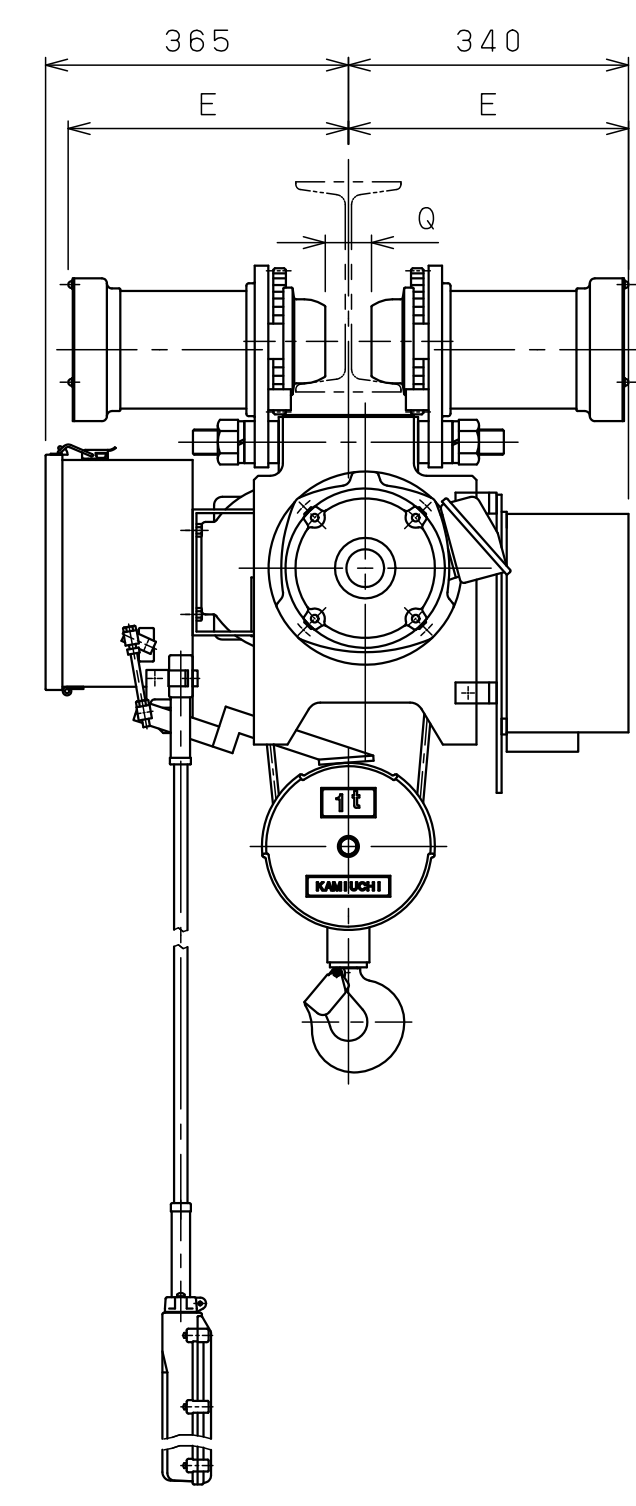
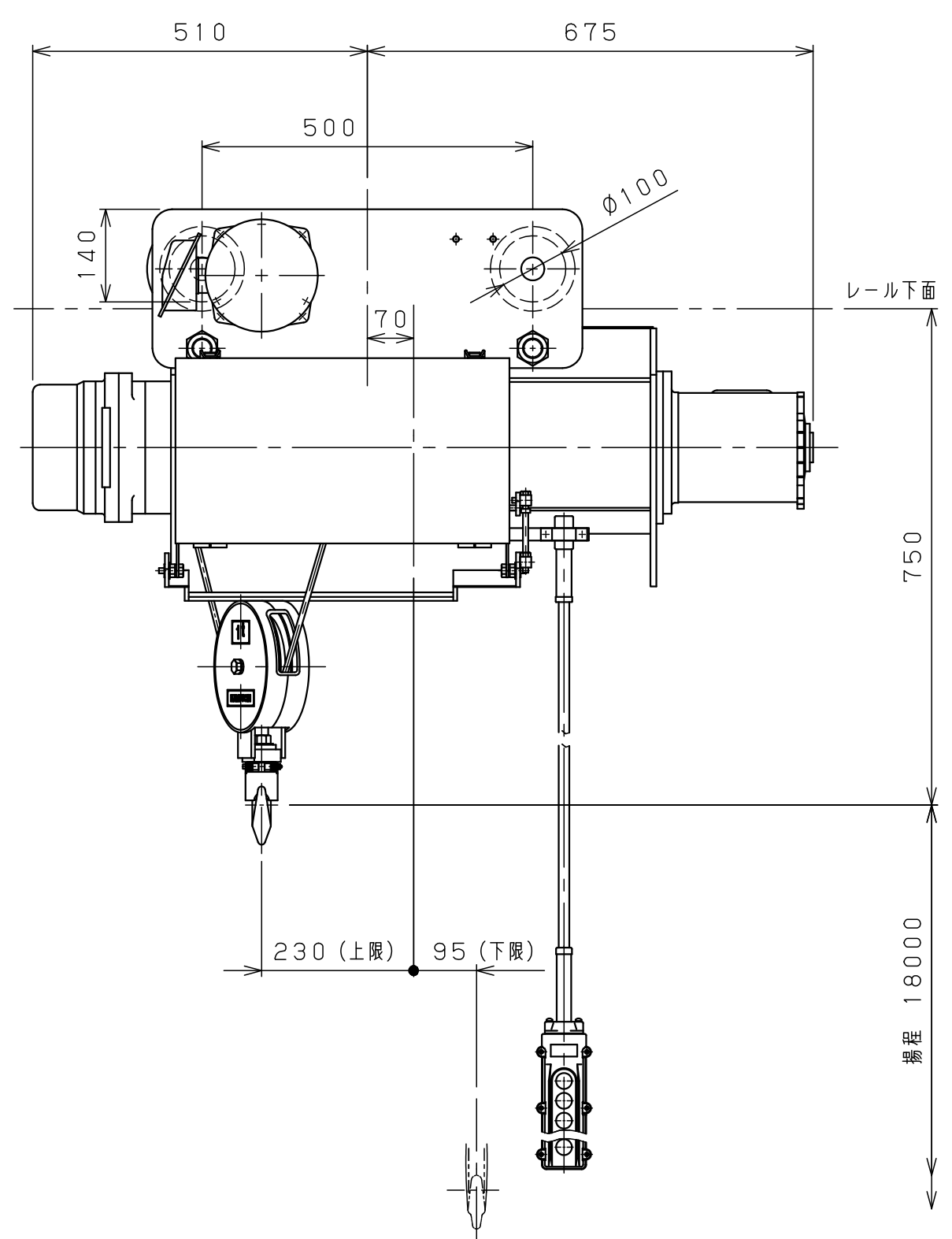

仕様	
形式	SMT-1AHVN-18
定格荷重	1 t
吊上荷重	1.01 t
揚程	18 m
高速側 巻上速度	0.12 m/s ( 7.2 m/min)
低速側 巻上速度	0.013 m/s ( 0.8 m/min)
巻上モータ	1.5 kW (4P)
横行速度	0.35/0.42 m/s ( 21/25m/min)
横行モータ	2×0.3 kW (8P)
電源	3Φ200V50/60Hz
操作方法	床上押釦操作
操作電圧	200 V
塗装	5GY5.5/6.5
ワイヤロープ*	2×Φ8 mm
質量	260 kg
定格	30 min
負荷時間率	25 %ED
製作台数	1 台
レールカーブ*	U mR
等級	C

レール幅	100	※1 25	150
E	320	335	350
Q	25	50	75
U	特殊対応	7mR	

•本図は※印寸法にて作図

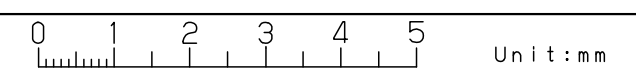

変更種類

△9			材		個	第三角法	年月日	2025-10-31		
△8			質		数	仕上 ( ) 承認	森	検	中	設計
△7			素		製					
△6			材		品	注	入	先	名	ホ
△5			質	kg	量					
△4			量		kg	尺	度	NTS		
△3			熱			図	番	J I A S A O I 0 D 5 0 M 8 0 Y 1		
△2			処			メ	材	株式会社 神内電機製作所		
△1			理			ー	者	旧図		
△	年月日	記事	署名	株式会社 神内電機製作所						
△	a 注文先指示	b 設計変更	c 誤記							
	d 記入漏れ	e 工作都合	f 材料都合	g その他						