

A
B
C
D
E
F

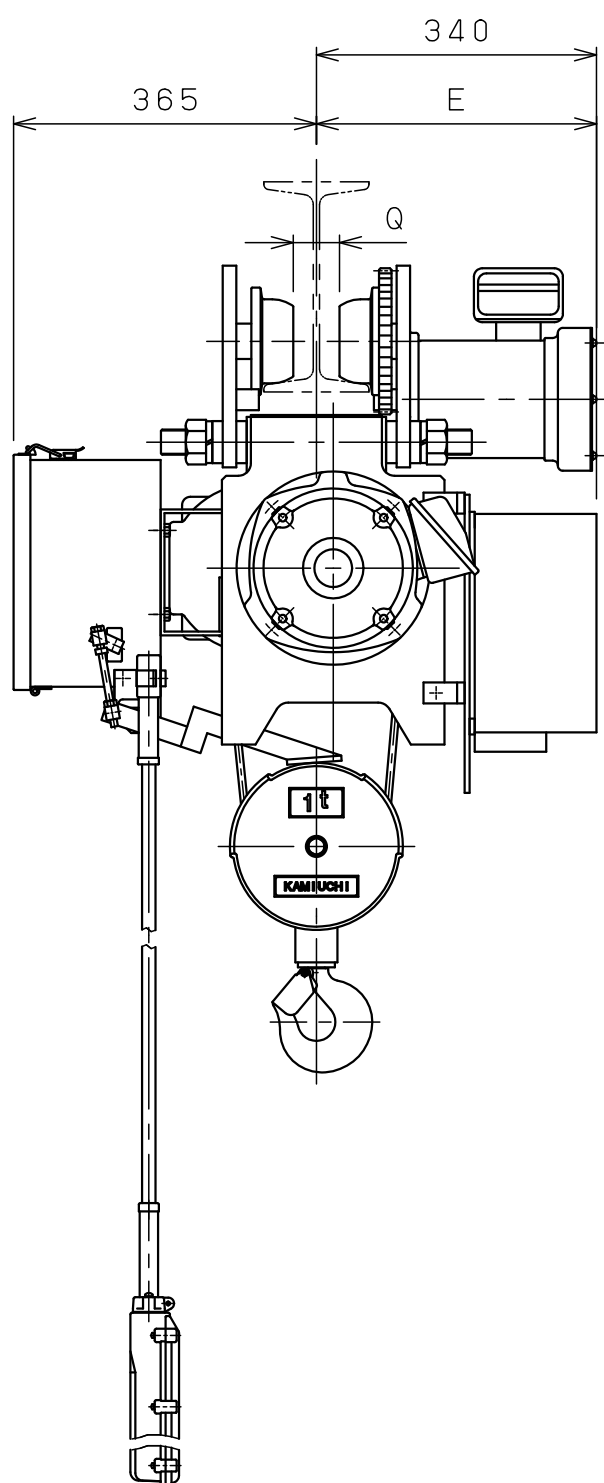
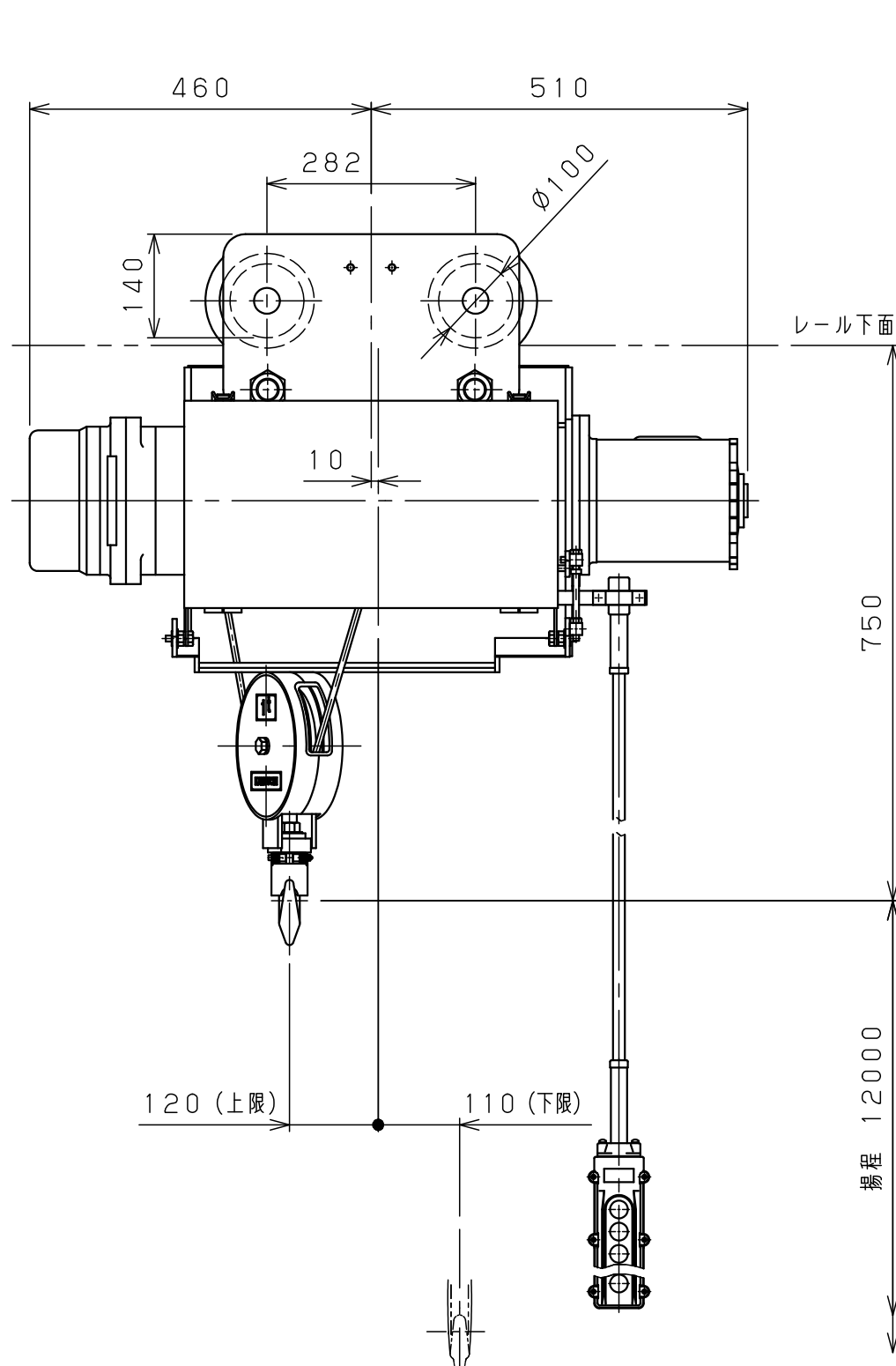

仕様	
形式	SMT-1AHVN
定格荷重	1 t
吊上荷重	1.01 t
揚程	12 m
高速側 巻上速度	0.12 m/s (7.2 m/min)
低速側 巻上速度	0.013 m/s (0.8 m/min)
巻上モータ	1.5 kW (4P)
横行速度	0.35/0.42 m/s (21/25m/min)
横行モータ	0.3 kW (8P)
電源	3Ø200V50/60Hz
操作方法	床上押釦操作
操作電圧	200 V
塗装	5GY5.5/6.5
ワイヤロープ*	2×Ø8 mm
質量	200 kg
定格	30 min
負荷時間率	25 %ED
製作台数	1 台
レールカーブ*	U mR
等級	C

レール幅	100	※1 25	150
E	320	335	350
Q	25	50	75
U	特殊対応	3mR	

•本図は※印寸法にて作図

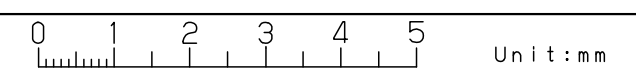

△9			材		個	第三角法	年月日	2025-10-31		
△8			質		数	仕上 () 承認	森	検	中	設
△7			素		製					
△6			材		品	注	入	先	ホ	イ
△5			質	kg	量					
△4			量		kg	尺	名	称	外	形
△3			熱			度	称		図	
△2			処			図				
△1			理			番				
△			メ			番				
△	年月日	記事	署	名	株式会社 神内電機製作所	番	J	I	S	A
△						旧	O	I	O	D
	a 注文先指示	b 設計変更	c 誤記				5	O	M	H
	d 記入漏れ	e 工作都合	f 材料都合	g その他			0			0
							Y	1		