

A
B
C
D
E
F

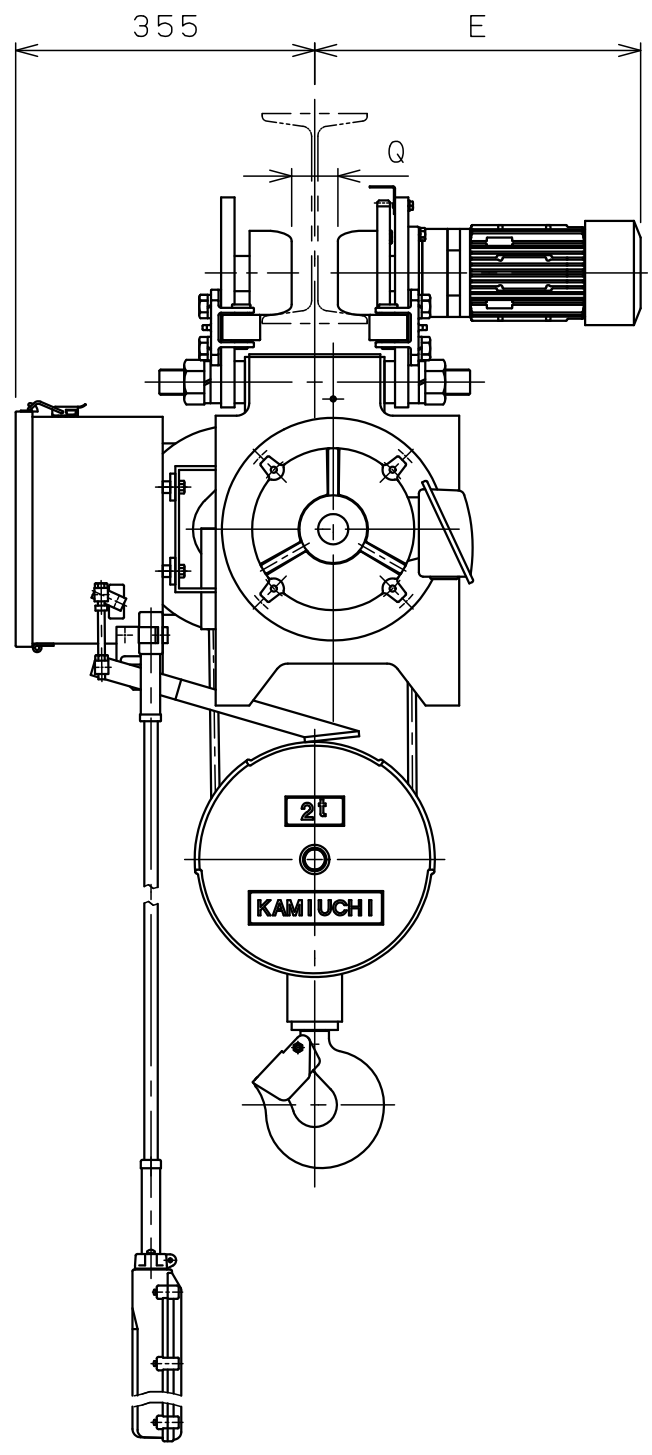
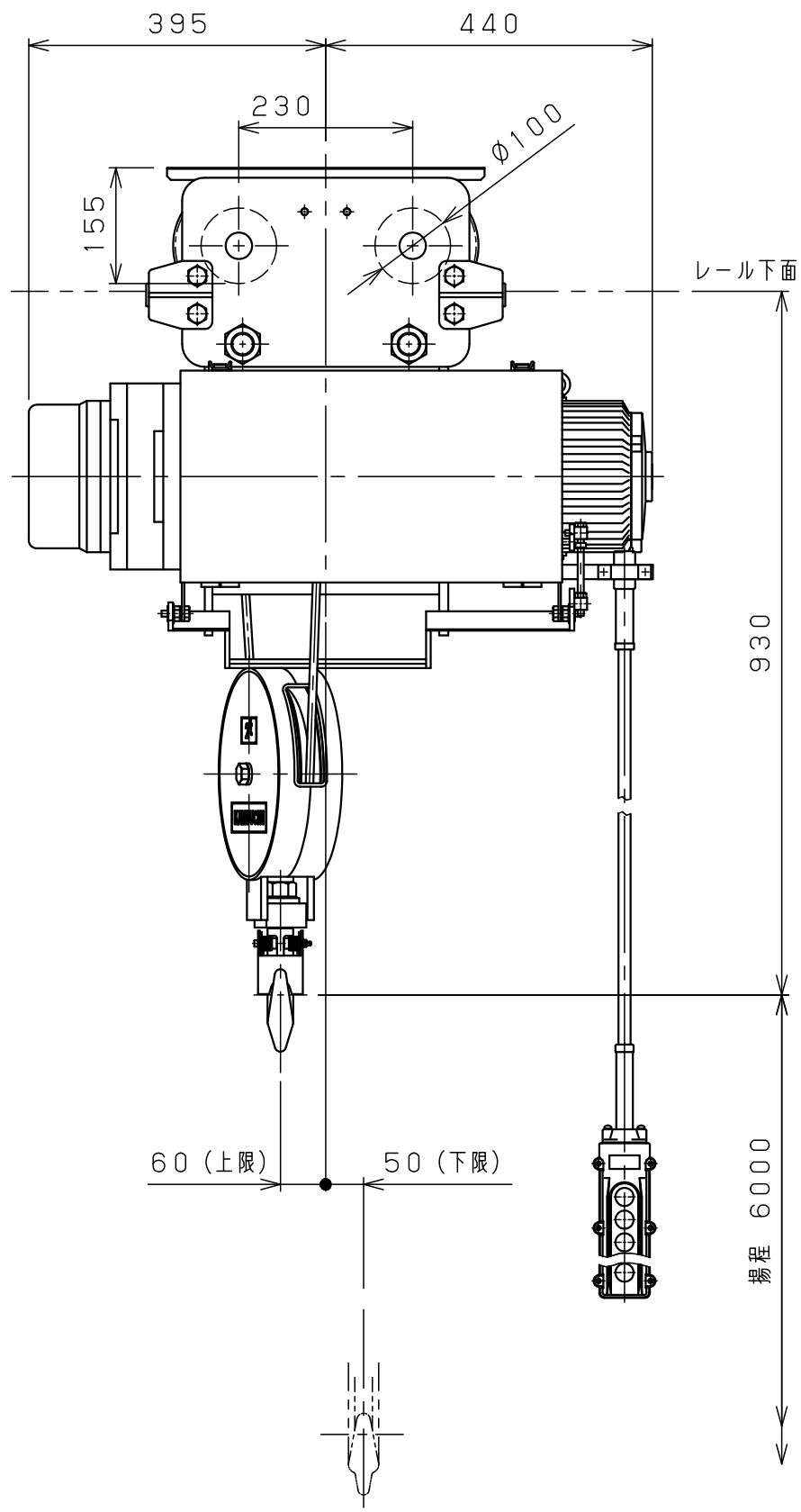

仕様	
形式	SMT-2CNN
定格荷重	2 t
吊上荷重	2.02 t
揚程	6 m
巻上速度	0.098/0.12m/s (5.9/7.1m/min)
巻上モータ	2.6 kW (4P)
横行速度	0.35/0.42 m/s (21/25m/min)
横行モータ	0.4 kW (4P)
電源	3φ200V50/60Hz
操作方法	床上押釦操作
操作電圧	200 V
塗装	5GY5.5/6.5
ワイヤロープ	2×φ10 mm
質量	230 kg
定格	30 min
負荷時間率	25 %ED
製作台数	1 台
レールカーブ	U mR
等級	C

60 (上限) 50 (下限)

レール下面

930

揚程 6000

レール幅	※※125	150	※175
E	365	380	395
Q	50	75	100
U	3mR		

• 本図は※※印寸法にて作図
• ※印のレール幅は特殊仕様、※印以外は調整可

0 1 2 3 4 5 Unit:mm

変更種類

△g			材質		個数		第三角法	年月日	2025-10-31					
△g			素材		製品		仕上	()	承認	森	検図	中川	設計	橋本
△g			質量	kg	質量	kg	注		納入					
△5			熱				番		先					
△4			処				尺	NTS	名					
△3			理				度		称					
△2			メ	メーカー			図							
△1			年			株式会社 神内電機製作所	番	JIBSCO00D50M00Y1						
△	年月日	記事	署名				旧							

a 注文先指示 b 設計変更 c 誤記
d 記入漏れ e 工作都合 f 材料都合 g その他