

A  
B  
C  
D  
E  
F

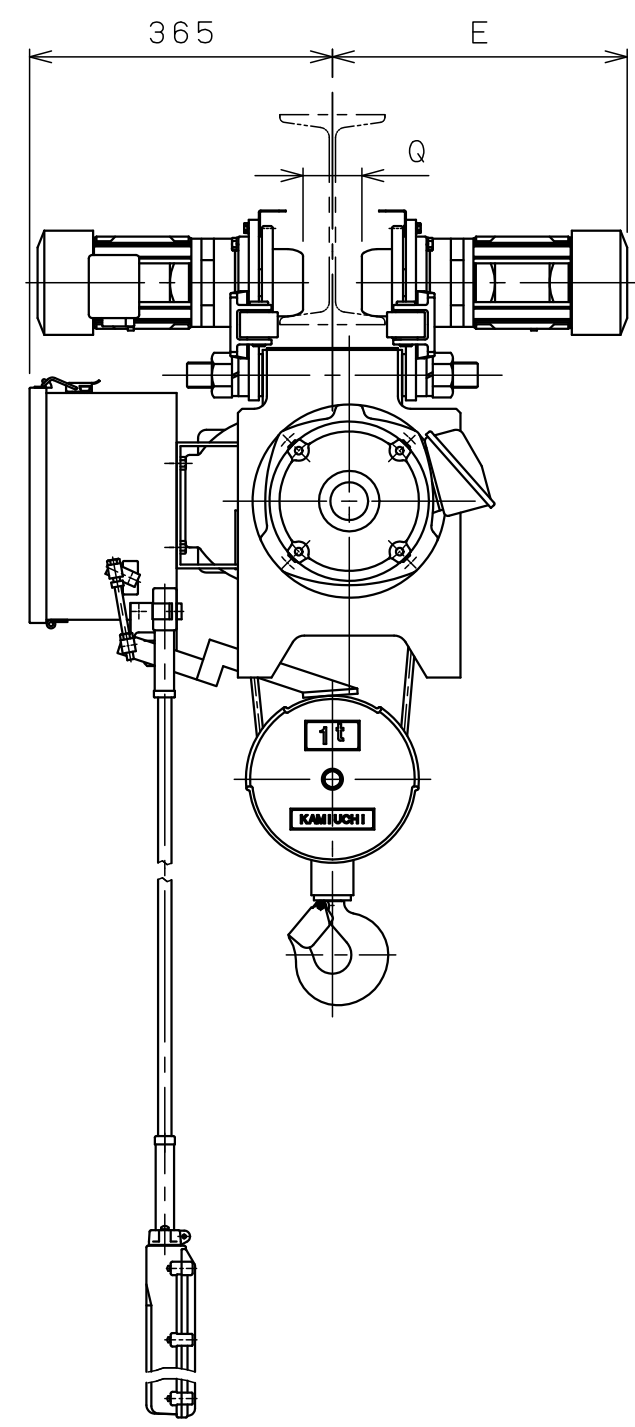
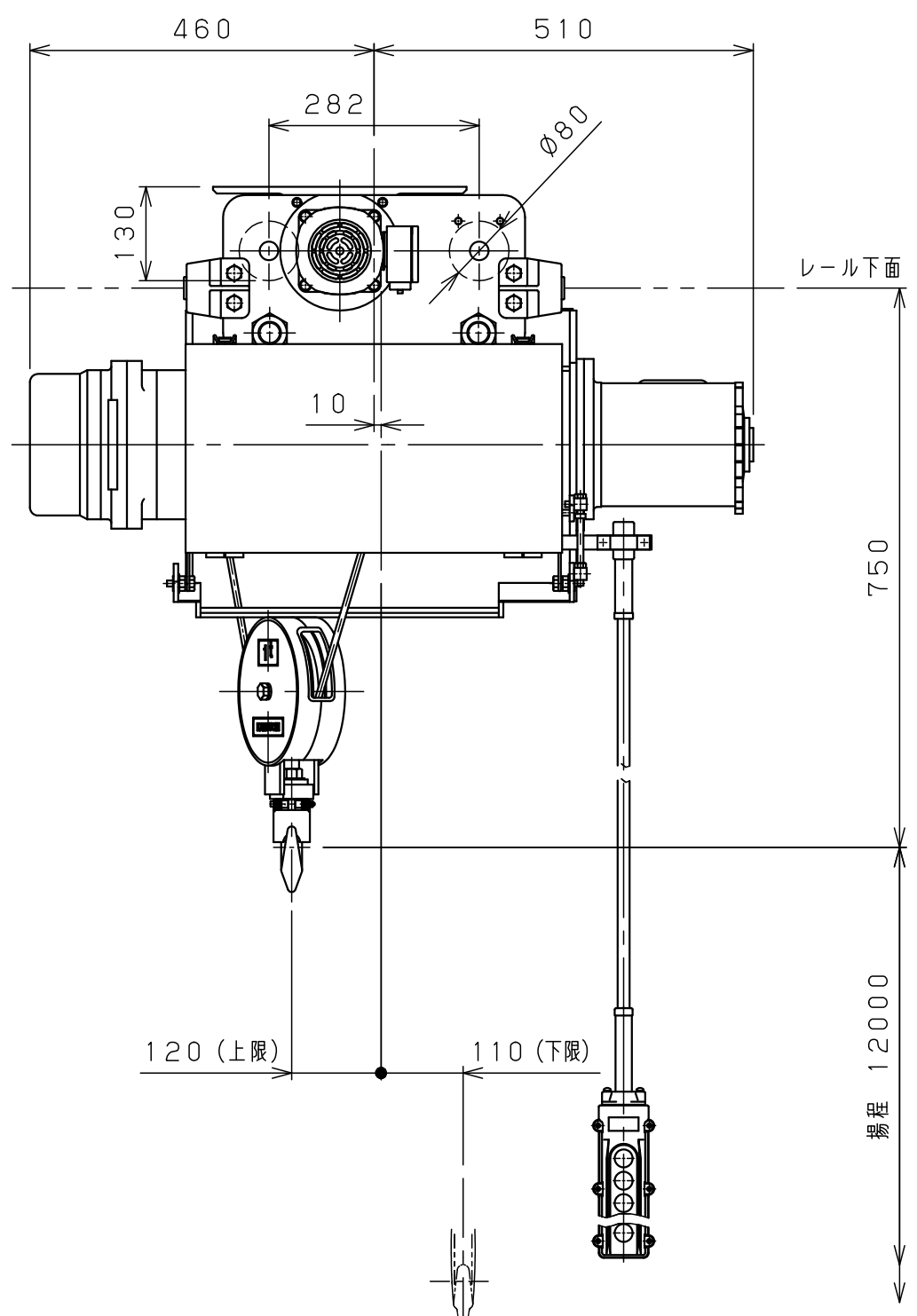

仕様	
形式	SMT-1CHNN
定格荷重	1 t
吊上荷重	1.01 t
揚程	12 m
巻上速度	0.10/0.12 m/s (6/7.2m/min)
巻上モータ	1.5 kW (4P)
横行速度	0.35/0.42 m/s (21/25m/min)
横行モータ	2×0.2 kW (4P)
電源	3Ø200V 50/60Hz
操作方法	床上押釦操作
操作電圧	200 V
塗装	5GY5.5/6.5
ワイヤロープ	2×Ø8 mm
質量	180 kg
定格	30 min
負荷時間率	25 %ED
製作台数	1 台
レールカーブ	U mR
等級	C

レール幅	※※125	150	※175
E	355	370	385
Q	66	91	116
U	直線		

• 本図は※※印寸法にて作図  
 • ※印のレール幅は特殊仕様、※印以外は調整可

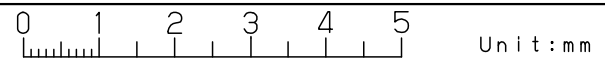

変更種類

△9			材		個	第三角法	年月日	2025-10-31			
△8			質		数	仕上 ( ) 承認	森	検	中川	設計	橋本
△7			素		製						
△6			材		品	注	番	入	先	名	称
△5			質		質						
△4			熱		kg	メ	ー	カ	ー	製	作
△3			処		kg						
△2			理			年	月	日	事	記	署
△1			日			年	月	日	事	記	署
△			日			年	月	日	事	記	署

a 注文先指示 b 設計変更 c 誤記  
 d 記入漏れ e 工作都合 f 材料都合 g その他

旧図 JIASC000D50MH0Y1