

A
B
C
D
E
F

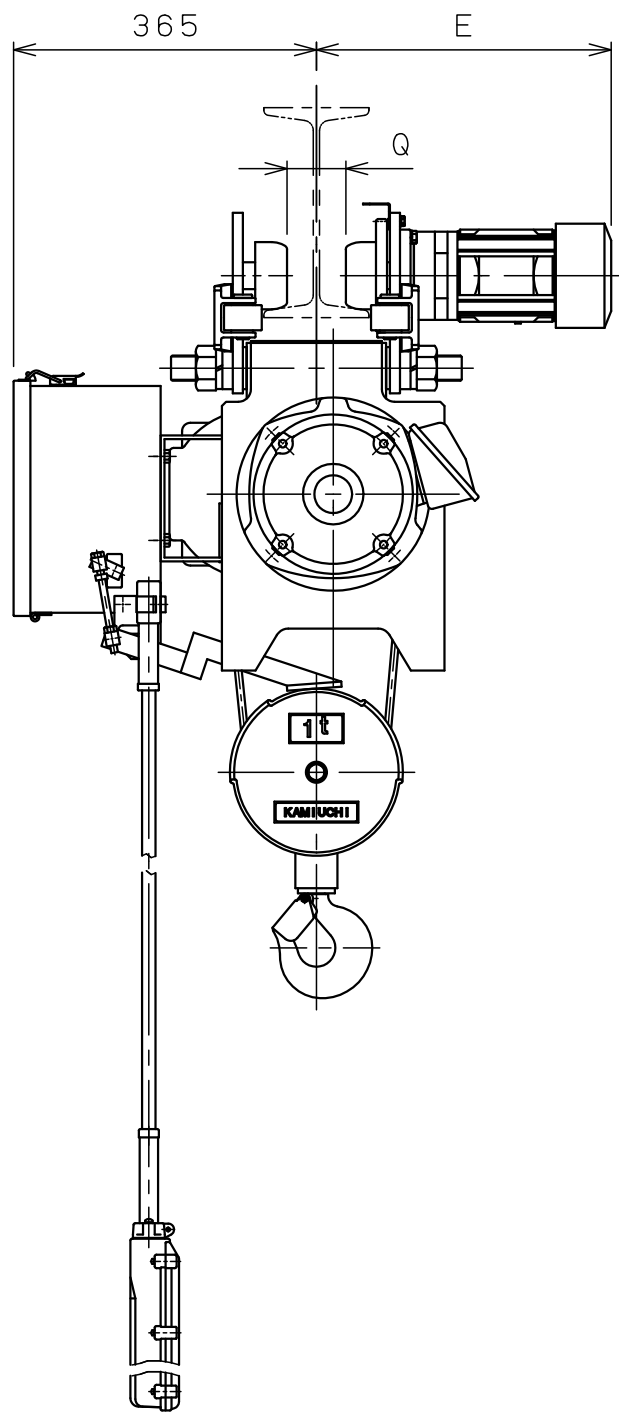
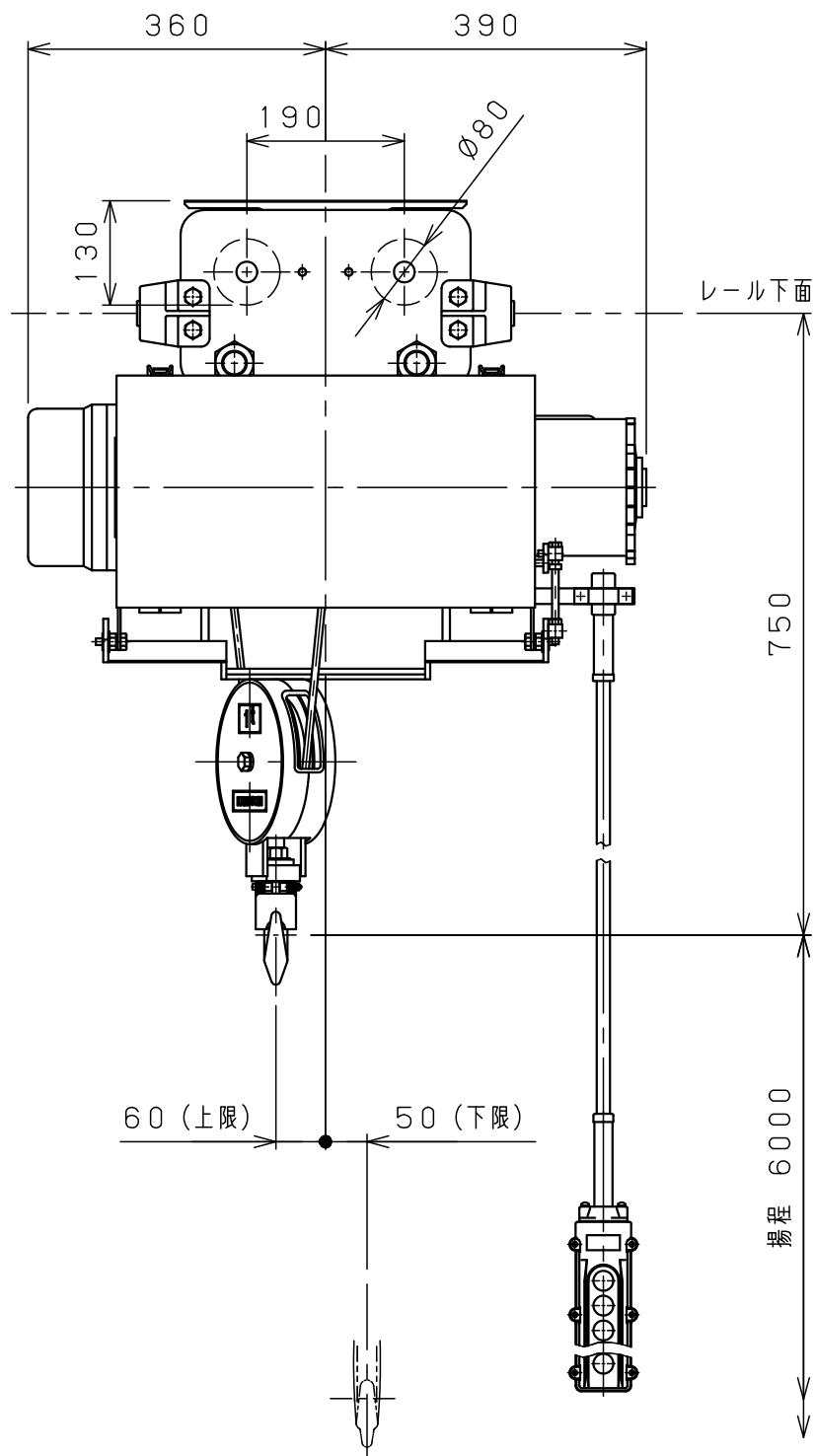

仕様	
形式	SMT-1CNN
定格荷重	1 t
吊上荷重	1.01 t
揚程	6 m
巻上速度	0.10/0.12 m/s (6/7.2m/min)
巻上モータ	1.5 kW (4P)
横行速度	0.35/0.42 m/s (21/25m/min)
横行モータ	0.2 kW (4P)
電源	3Ø200V50/60Hz
操作方法	床上押釦操作
操作電圧	200 V
塗装	5GY5.5/6.5
ワイヤロープ	2×Ø8 mm
質量	150 kg
定格	30 min
負荷時間率	25 %ED
製作台数	1 台
レールカーブ	U mR
等級	C

レール幅	※※125	150	※175
E	355	370	385
Q	66	91	116
U	4 mR		

• 本図は※※印寸法にて作図
• ※印のレール幅は特殊仕様、※印以外は調整可

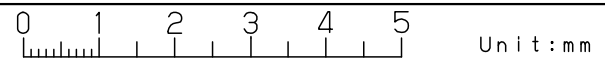

△9				材		個		第三角法	年月日	2025-10-31		
△8				質		数		仕		承	検	設
△7				素		製		上	()	認	図	計
△6				材		品	kg			森	中	橋
△5				質		質	kg	注				本
△4				量		量		番		納		
△3				熱				尺	NTS	入		
△2				処				度		先		ホ
△1				理				図		名		イ
△				メ				番		称		ス
△	年月日	記事	署名	株	株式会社	神	内	図	J	ホ	イ	ト
△				式	社	神	内	番	I	ス	コ	0
				有	限	電	機	0	0	0	0	0
				製	作	所		5	0	0	0	0
								0	0	0	0	0
								Y	1			

a 注文先指示 b 設計変更 c 誤記
d 記入漏れ e 工作都合 f 材料都合 g その他