

A
B
C
D
E
F

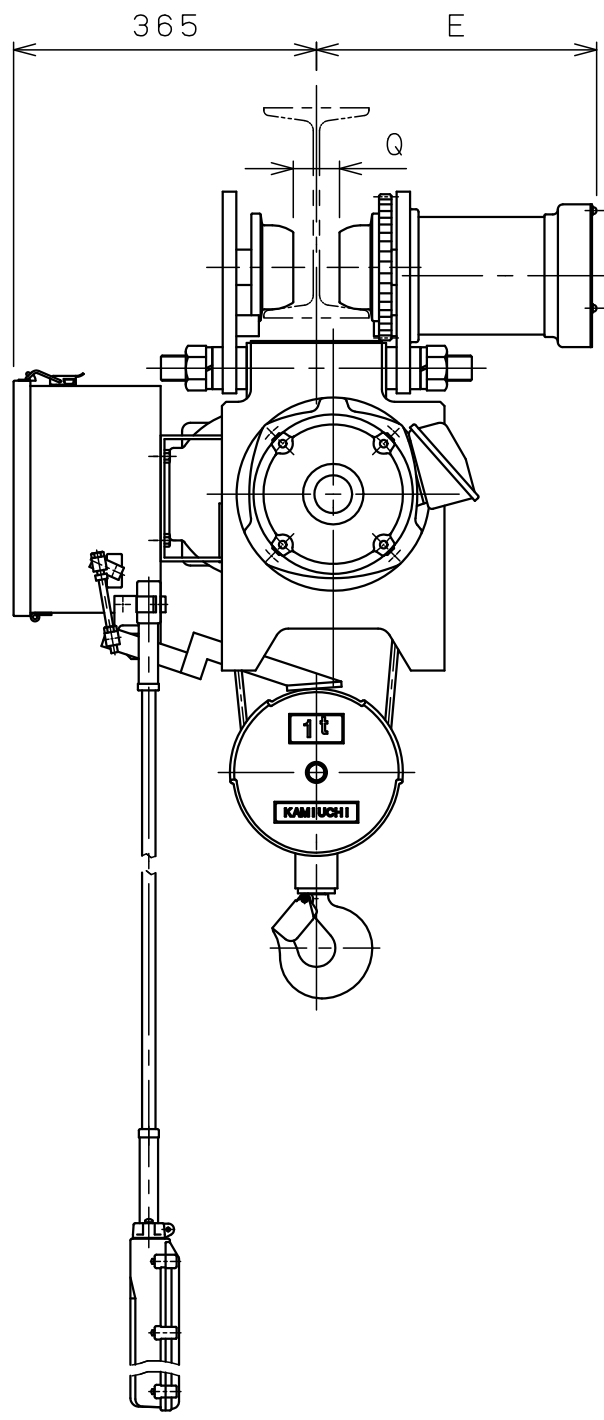
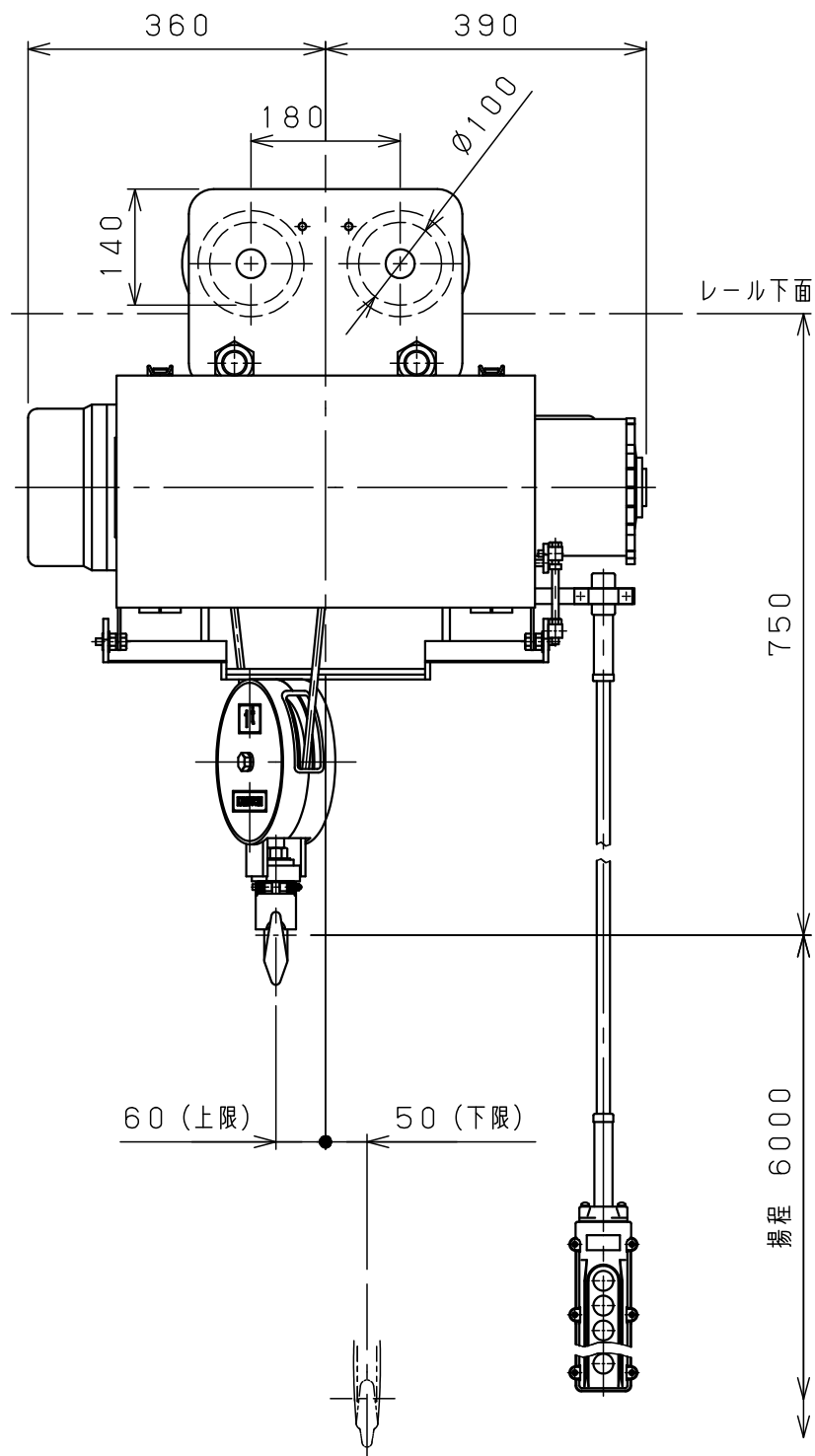

仕 様	
形 式	SMT-1ANN
定格荷重	1 t
吊上荷重	1.01 t
揚 程	6 m
巻上速度	0.10/0.12 m/s (6/7.2m/min)
巻上モータ	1.5 kW (4P)
横行速度	0.35/0.42 m/s (21/25m/min)
横行モータ	0.3 kW (8P)
電 源	3φ200V50/60Hz
操作 方法	床上押釦操作
操作 電圧	200 V
塗 装	5GY5.5/6.5
ワイヤロープ	2×φ8 mm
質 量	150 kg
定 格	30 min
負荷時間率	25 %ED
製作台数	1 台
レールカーブ	U mR
等 級	C

レール幅	100	※1 25	150
E	320	335	350
Q	25	50	75
U	特殊対応	2mR	

• 本図は※印寸法にて作図

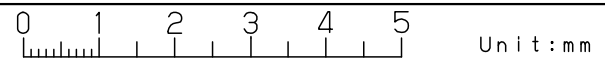

△9			材		個	第三角法	年月日	2025-10-31			
△8			質		数	仕上 () 承認	森	検 図	中 川	設 計	橋 本
△7			素		製						
△6			材	kg	品	注	NTS	納入先名称	ホイスト外形図		
△5			質	kg	番						
△4			量		尺	メーカ	図	番	J I A S A O 0 0 D 5 0 M 0 0 Y 1		
△3			熱		度						
△2			処		旧						
△1			理		図						
△	年月日	記事	署名	株式会社 神内電機製作所							
△	a 注文先指示	b 設計変更	c 誤記								
	d 記入漏れ	e 工作都合	f 材料都合								
			g その他								