

1

2

3

4

5

6

7

8

A

B

C

D

E

F

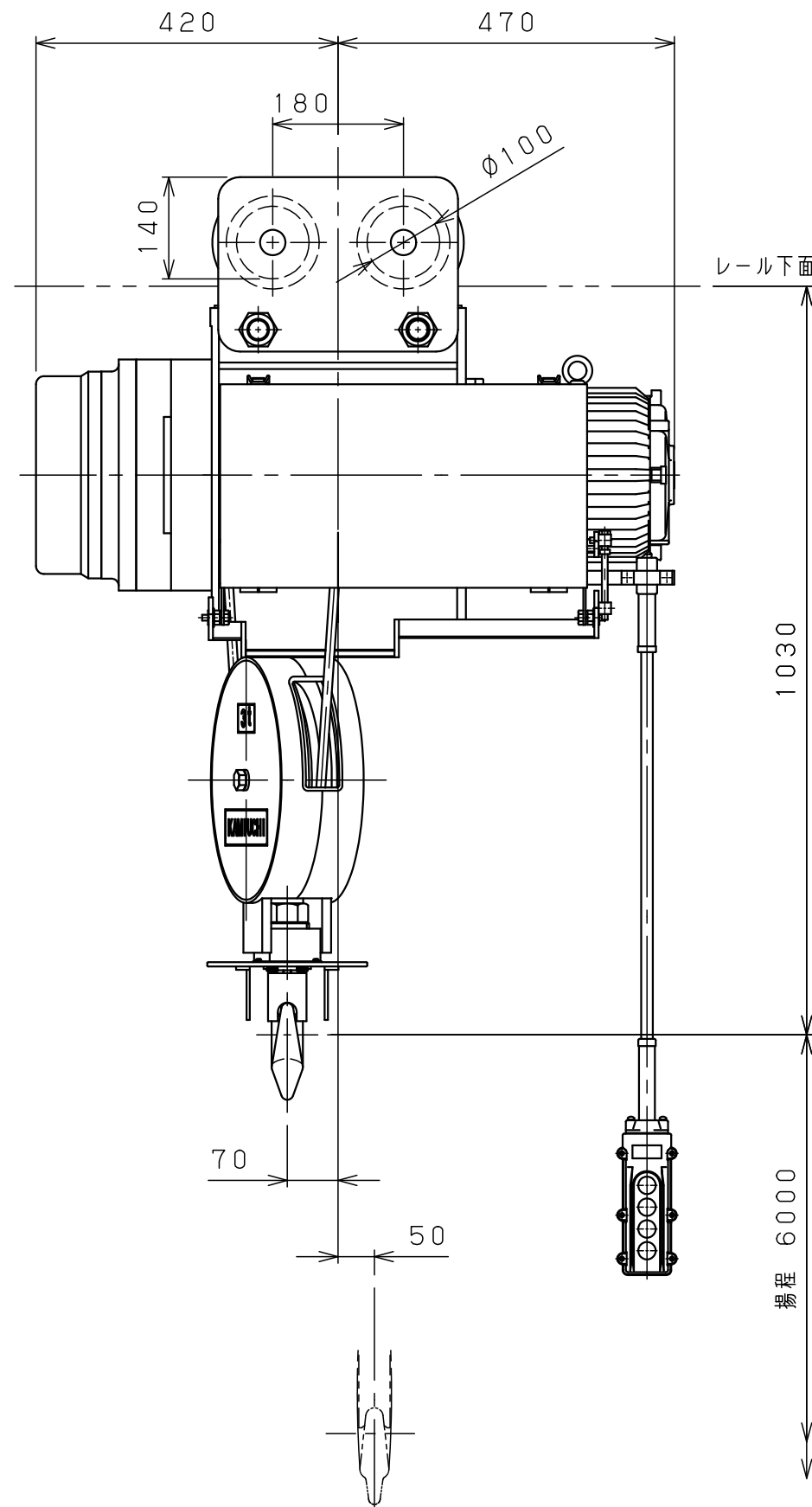

レール巾	*125	150	175
E	335	350	365
Q	50	75	100

本図は※印寸法にて作図

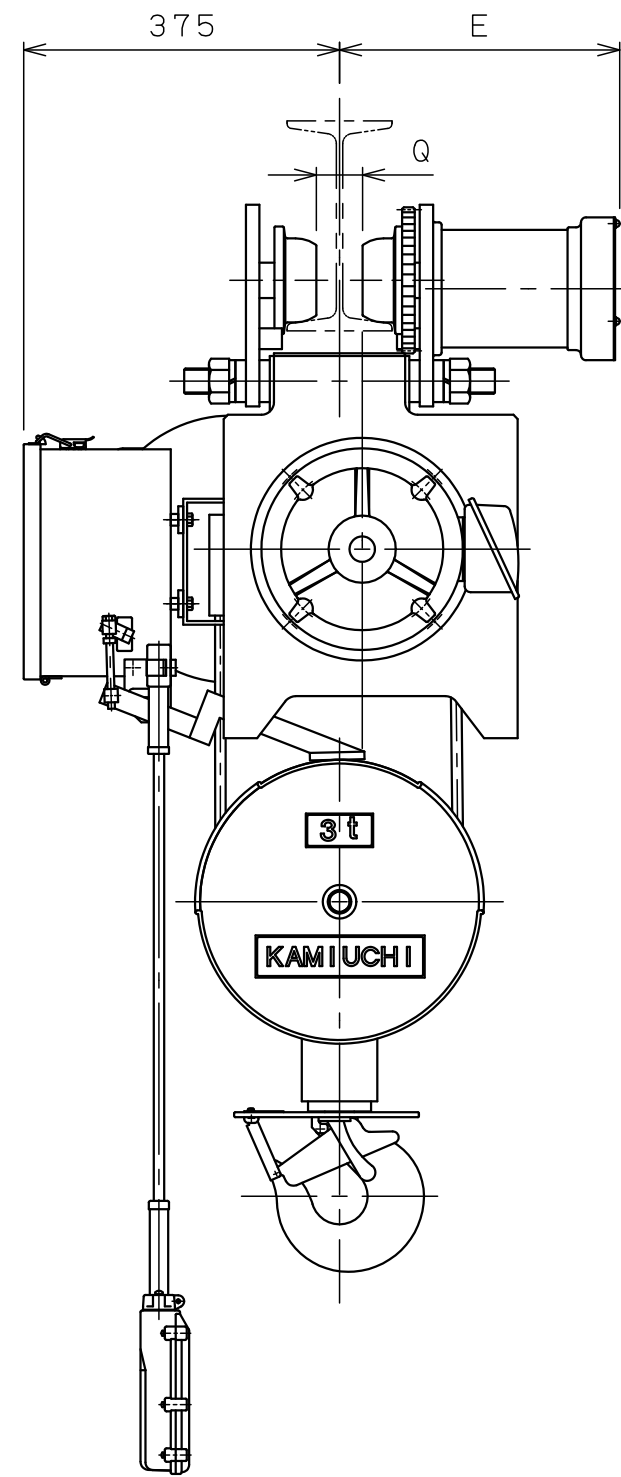

仕様	
形式	SMT-3ANN
定格荷重	3 t
吊上荷重	3.03 t
揚程	6 m
巻上速度	0.097/0.12m/s (5.8/7.0m/min)
巻上モータ	3.7 kW (4P)
横行速度	0.35/0.42 m/s (21/25m/min)
横行モータ	0.3 kW (8P)
電源	3 ϕ 200V50/60Hz
操作方法	床上押釦操作
操作電圧	200 V
塗装	5GY5.5/6.5
ワイヤロープ	2 \times ϕ 12.5 mm
質量	300 kg
定格	30 min
負荷時間率	25 %ED
製作台数	1 台
レールカーブ	2 mR
等級	C

△g			材質		個数	第三角法	年月日	2023-12-8						
△g			素材質量	kg	製品質量	kg	仕上	()	承認	森	検図	中川	設計	山森
△7			熱処理				注番		納入先					
△6			メーカー				尺度	NTS	名称	ホイスト外形図				
△5							図番	JICS A 0100 C 90 M 02 X 1						
△4							旧図							
△3														
△2														
△1														
△	年月日	記事	署名	株式会社 神内電機製作所										

変更種類

- a 注文先指示
- b 設計変更
- c 誤記
- d 記入漏れ
- e 工作都合
- f 材料都合
- g その他

