

1

2

3

4

5

6

7

8

A

B

C

D

E

F

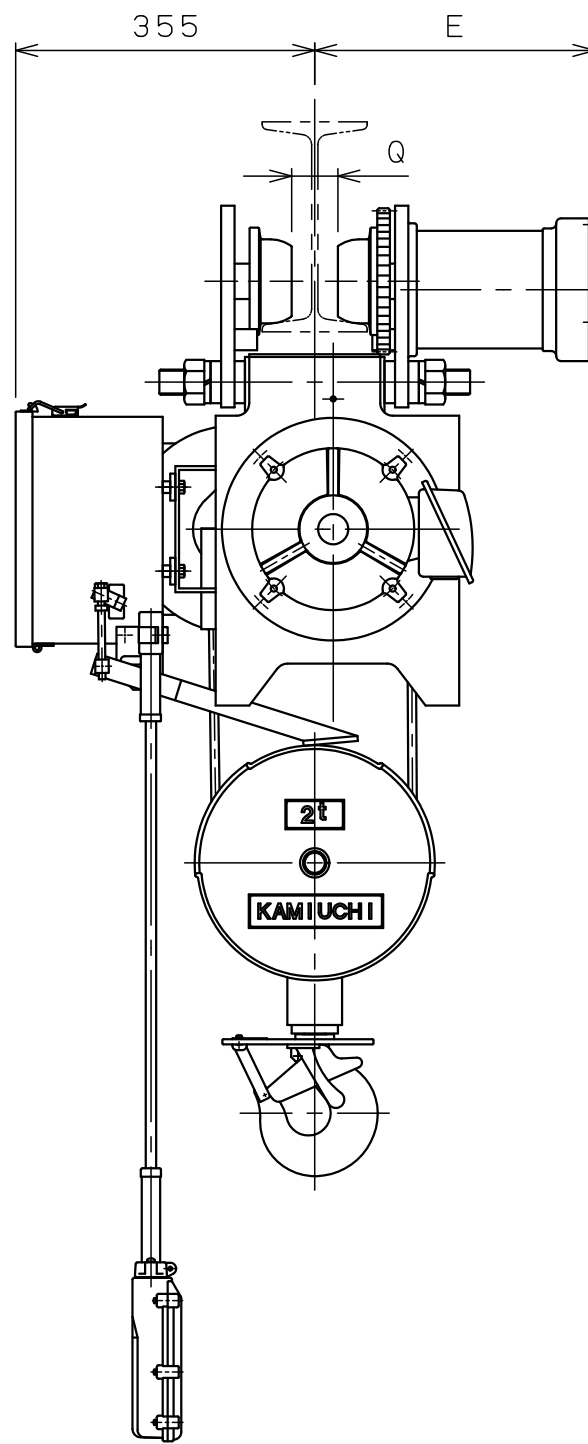
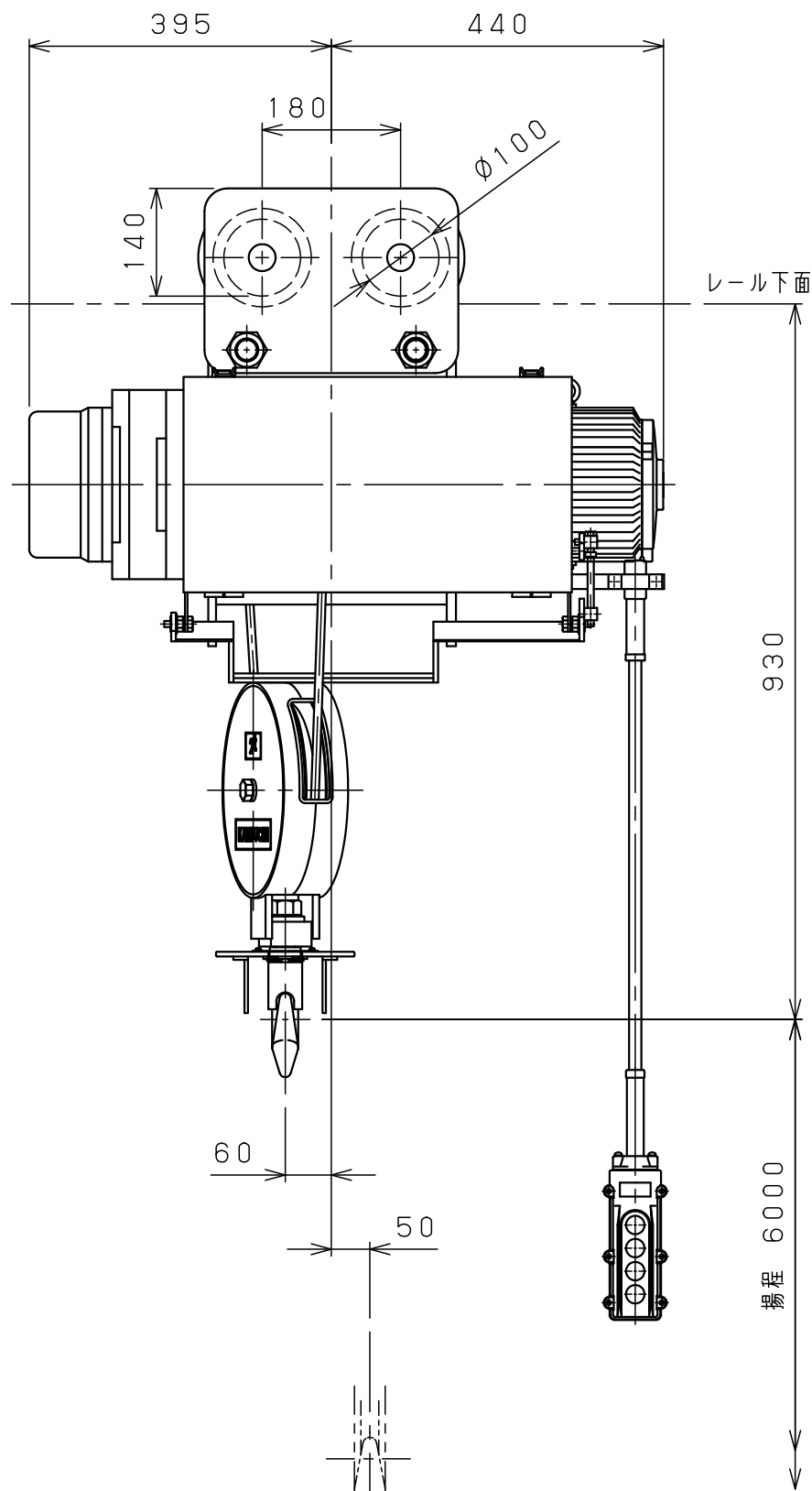

仕様	
形式	SMT-2ANN
定格荷重	2 t
吊上荷重	2.02 t
揚程	6 m
巻上速度	0.098/0.12m/s (5.9/7.1m/min)
巻上モータ	2.6 kW (4P)
横行速度	0.35/0.42 m/s (21/25m/min)
横行モータ	0.3 kW (8P)
電源	3Ø200V50/60Hz
操作方法	床上押釦操作
操作電圧	200 V
塗装	5GY5.5/6.5
ワイヤロープ	2×Ø10 mm
質量	230 kg
定格	30 min
負荷時間率	25 %ED
製作台数	1 台
レールカーブ	2 mR
等級	C

レール巾	※125	150	175
E	335	350	365
Q	50	75	100

本図は※印寸法にて作図

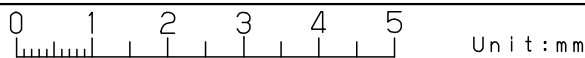

△g			材質		個数	第三角法	年月日	2023-12-8					
△g			素材質量	kg	kg	仕上	( )	承認	森	検図	中川	設計	山森
△7			熱処理			注番		納入先					
△6			メーカー			尺度	NTS	名称	ホイスト外形図				
△5						図番			JIBSA0100IC90M03X1				
△4						番							
△3													
△2													
△1													
△	年月日	記事	署名	株式会社 神内電機製作所			旧図						

変更種類 a 注文先指示 b 設計変更 c 誤記  
 d 記入漏れ e 工作都合 f 材料都合 g その他