

A  
B  
C  
D  
E  
F

1 2 3 4 5 6 7 8

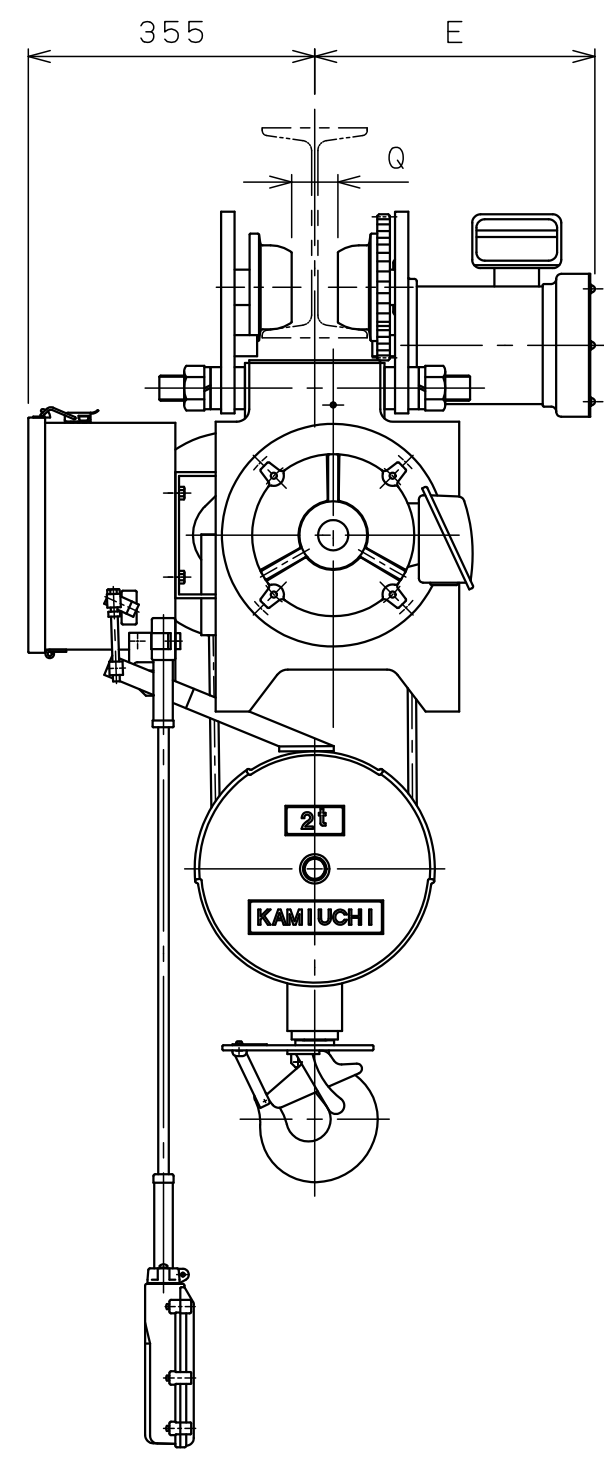
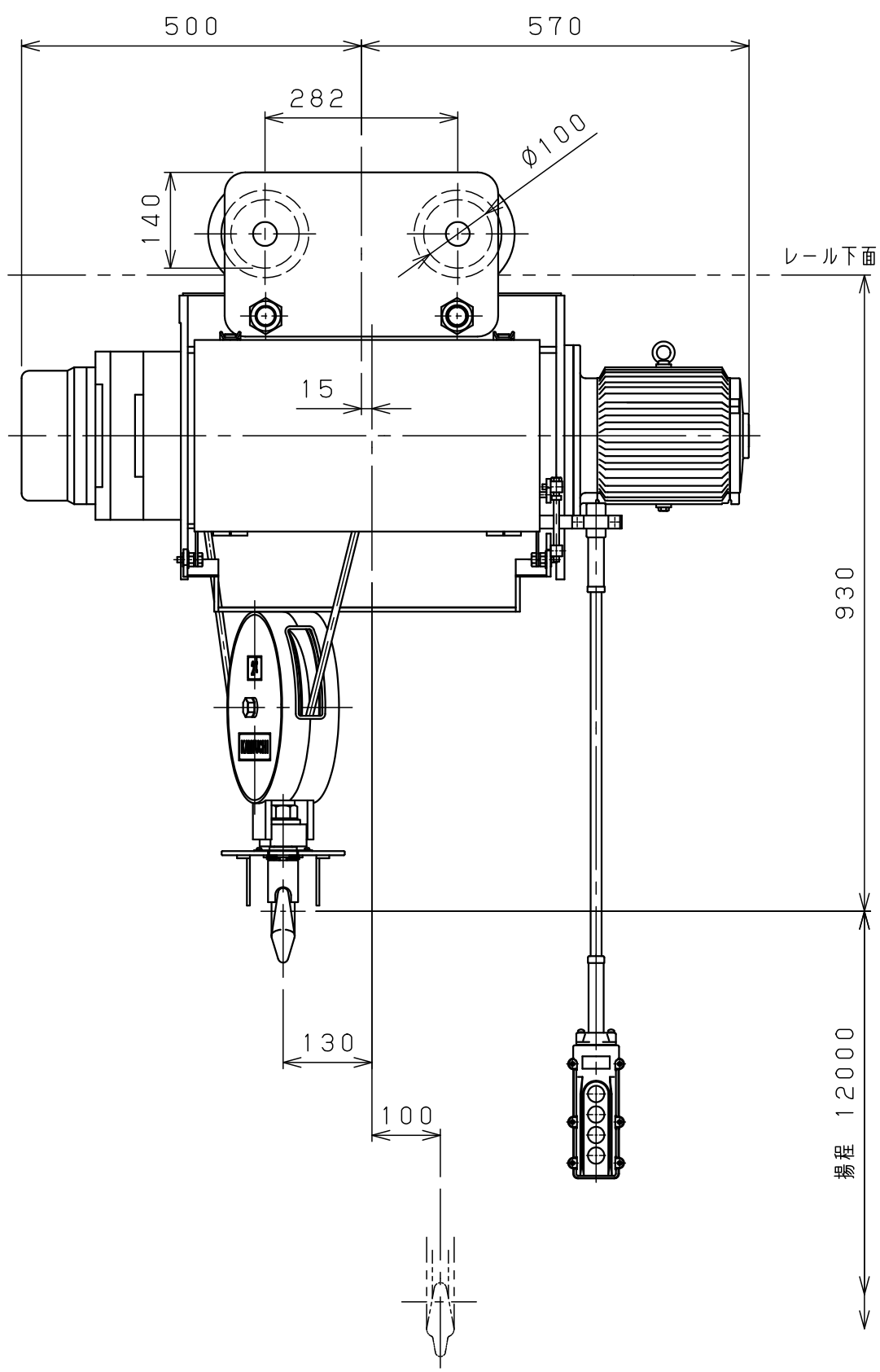

仕様	
形式	SMT-2AHNN
定格荷重	2 t
吊上荷重	2.02 t
揚程	12 m
巻上速度	0.098/0.12 m/s ( 5.9/7.1 m/min)
巻上モータ	2.6 kW (4P)
横行速度	0.35/0.42 m/s ( 21/25 m/min)
横行モータ	0.3 kW (8P)
電源	3φ200V 50/60Hz
操作方法	床上押釦操作
操作電圧	200 V
塗装	5GY5.5/6.5
ワイヤロープ	2×φ10 mm
質量	270 kg
定格	30 min
負荷時間率	25 %ED
製作台数	1 台
レールカーブ	3 mR
等級	C

レール巾	※125	150	175
E	335	350	365
Q	50	75	100

本図は※印寸法にて作図

△g			材質		個数		第三角法	年月日	2023-12-8					
△f			素材		製品		仕上	( )	承認	森	検図	中川	設計	山森
△e			質量	kg	質量	kg	注		納入					
△d			熱				番		先					
△c			処				尺	名						
△b			理				度	称						
△a			メ				図							
△			ー				番							
△	年月日	記事	署名	株式会社 神内電機製作所			図	JIBSA0100IC90MH3X1						

変更種類 a 注文先指示 b 設計変更 c 誤記  
d 記入漏れ e 工作都合 f 材料都合 g その他

0 1 2 3 4 5 Unit:mm