

1

2

3

4

5

6

7

8

A

B

C

D

E

F

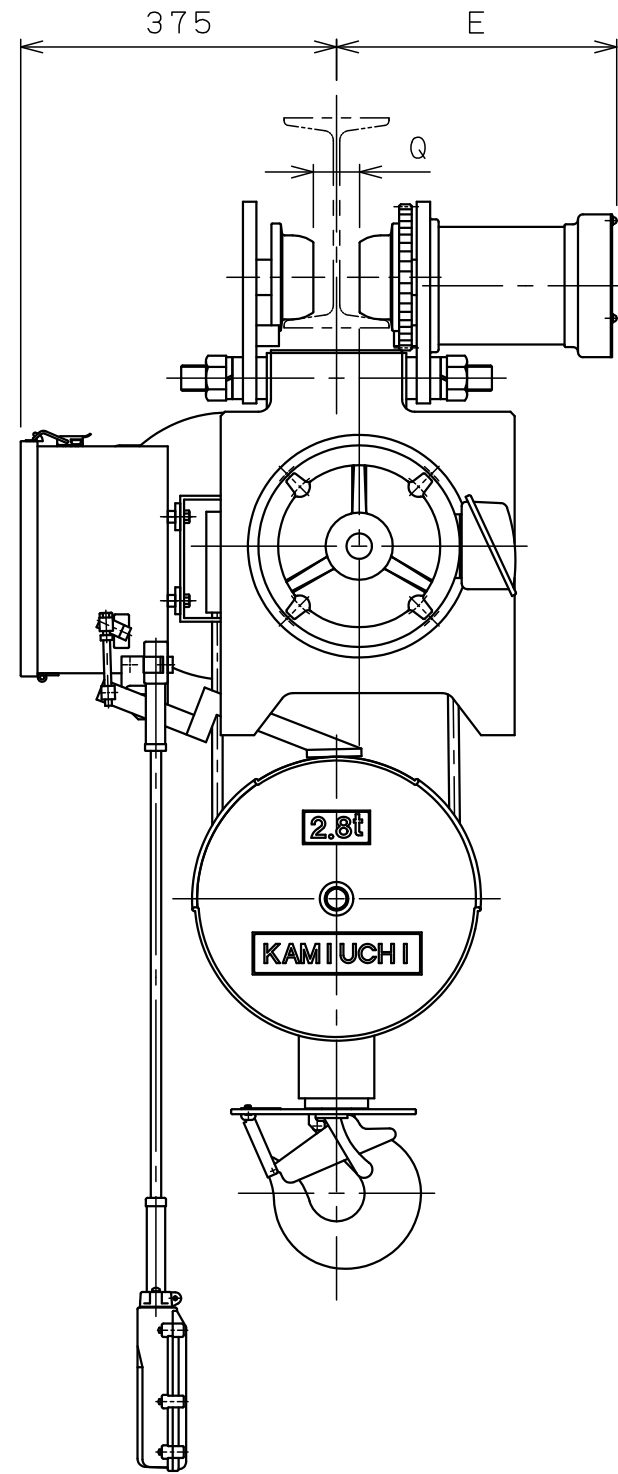
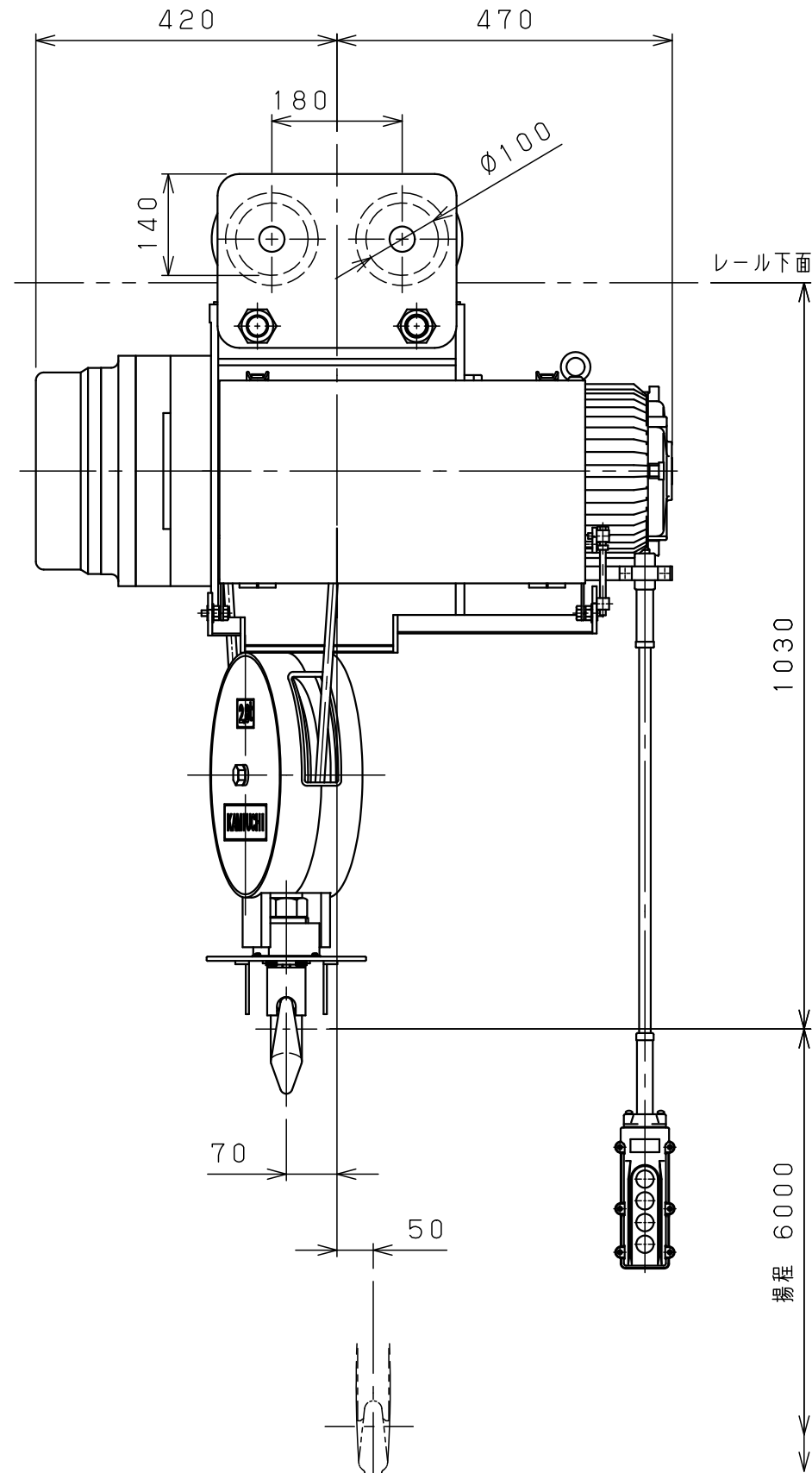

仕様	
形式	SMT-2.8ANN
定格荷重	2.8 t
吊上荷重	2.83 t
揚程	6 m
巻上速度	0.097/0.12m/s (5.8/7.0m/min)
巻上モータ	3.5 kW (4P)
横行速度	0.35/0.42 m/s (21/25m/min)
横行モータ	0.3 kW (8P)
電源	3Φ200V50/60Hz
操作方法	床上押釦操作
操作電圧	200 V
塗装	5GY5.5/6.5
ワイヤロープ	2×Φ12.5 mm
質量	300 kg
定格	30 min
負荷時間率	25 %ED
製作台数	1 台
レールカーブ	2 mR
等級	C

300

0 1 2 3 4 5 Unit:mm

変更種類

△g			材質		個数	第三角法	年月日	2023-12-8						
△g			素材質量	kg	製品質量	kg	仕上	()	承認	森	検図	中川	設計	山森
△7			熱処理				注番		納入先	ホイスト外形図				
△6			メーカー				尺度	NTS	名称					
△5							図番	JICS A 0100 C 9 A M 013 X 1						
△4			年月日	記事	署名	株式会社 神内電機製作所	旧図							
△3			a 注文先指示	b 設計変更	c 誤記									
△2			d 記入漏れ	e 工作都合	f 材料都合	g その他								
△1														