

レール巾	※125	150	175
E	335	350	365
Q	50	75	100

本図は※印寸法にて作図

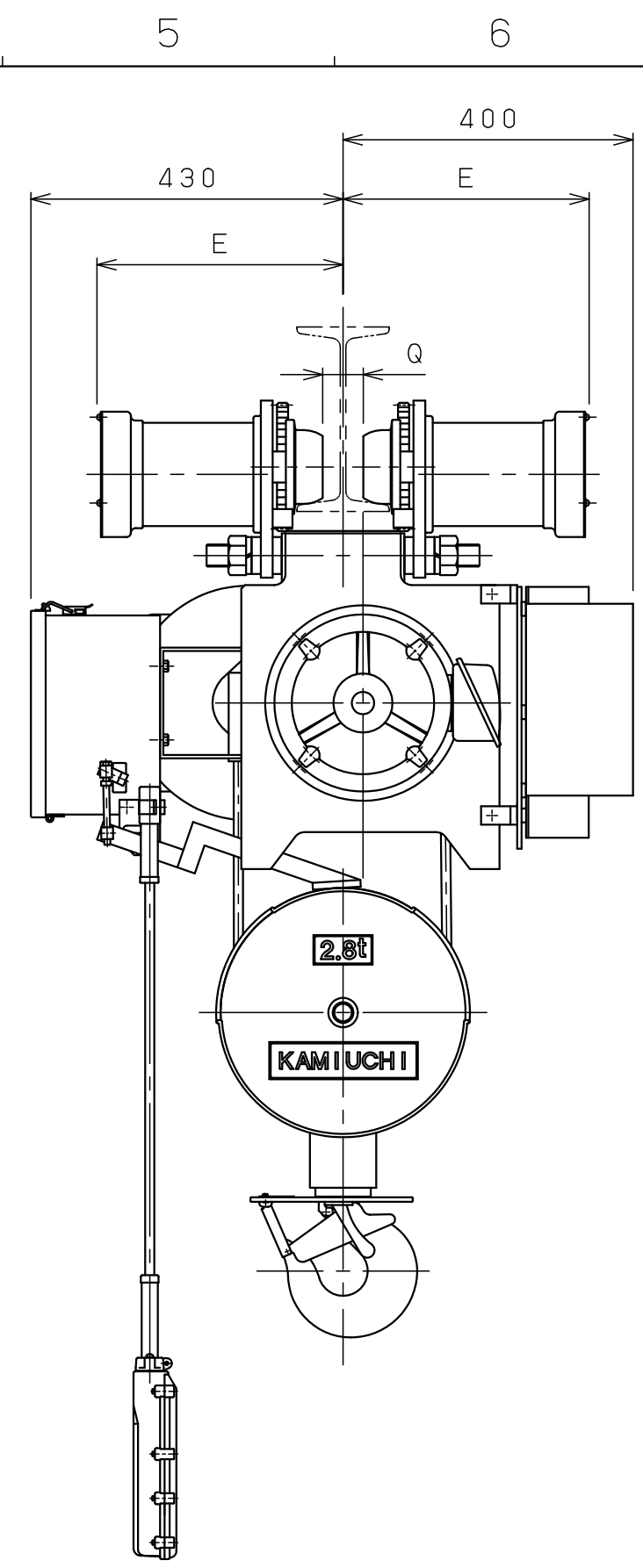

△ ₉				材		個	第三角法	年月日	2023-12-8		
△ ₈				質		数	仕上() 承認	森 検 中川 設計 山森	納	先	名
△ ₇				素		製					
△ ₆				材		品	尺	度	NTS	外	
△ ₅				質	kg	質					図
△ ₄				量		量	メ	ー	カ	ー	
△ ₃				熱							年
△ ₂				処			日	記	事	署	
△ ₁				理							株式会社 神内電機製作所
△	年月日	記事	署名	メーカー			JICS A010D3AM810X1				

変更種類 a 注文先指示 b 設計変更 c 誤記 d 記入漏れ e 工作都合 f 材料都合 g その他

仕様	
形式	SMT-2.8AHVN-18
定格荷重	2.8 t
吊上荷重	2.83 t
揚程	18 m
高速側 巻上速度	0.12 m/s (7 m/min)
低速側 巻上速度	0.013 m/s (0.8 m/min)
巻上モータ	3.5 kW (4P)
横行速度	0.35/0.42 m/s (21/25m/min)
横行モータ	2×0.3 kW (8P)
電源	3Ø200V50/60Hz
操作方法	床上押釦操作
操作電圧	200 V
塗装	5GY5.5/6.5
ワイヤロープ	2×Ø12.5 mm
質量	460 kg
定格	30 min
負荷時間率	25 %ED
製作台数	1 台
レールカーブ	7 mR
等級	C