

A  
B  
C  
D  
E  
F

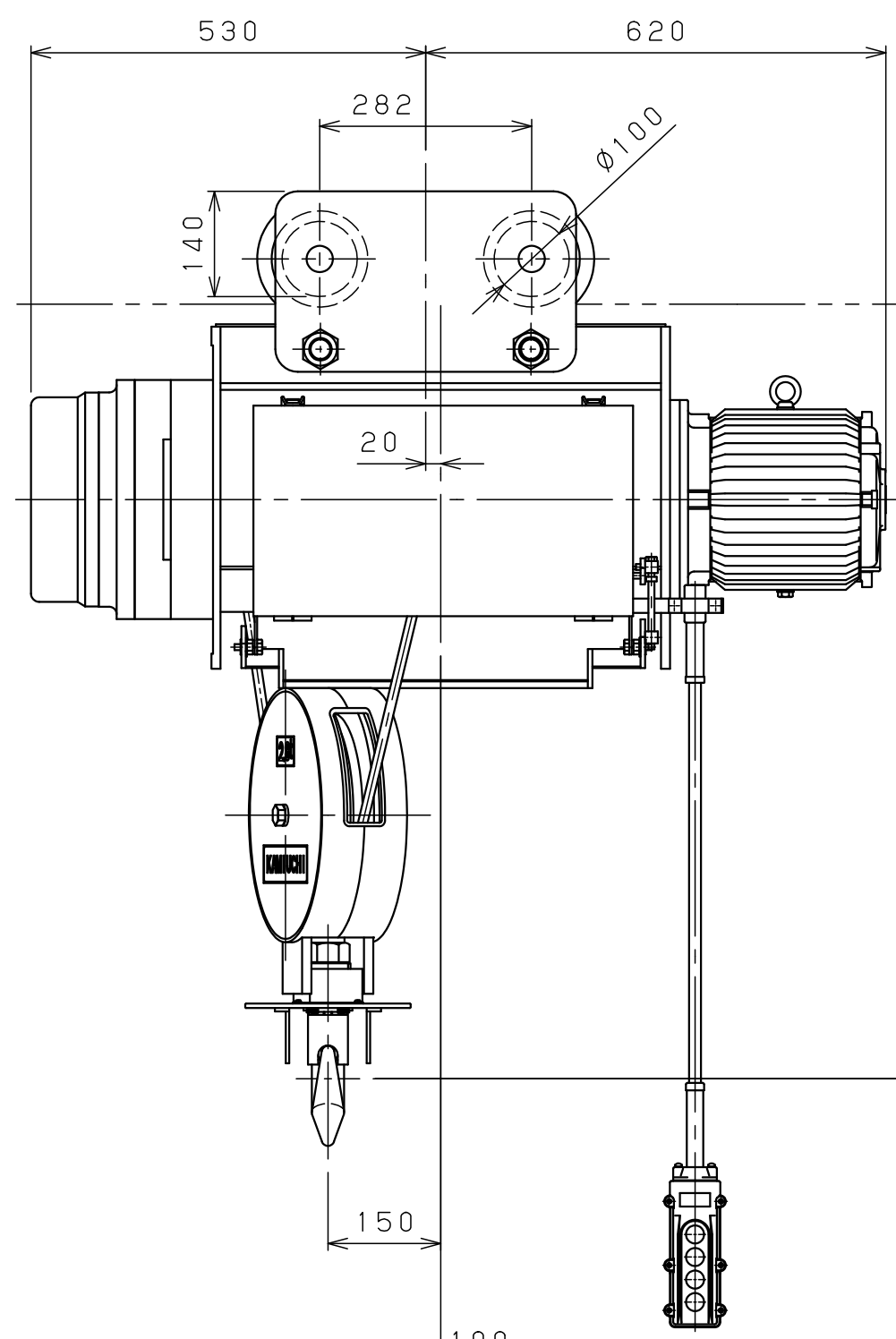

レール下面

1030

12000  
揚程

レール巾	※125	150	175
E	335	350	365
Q	50	75	100

本図は※印寸法にて作図

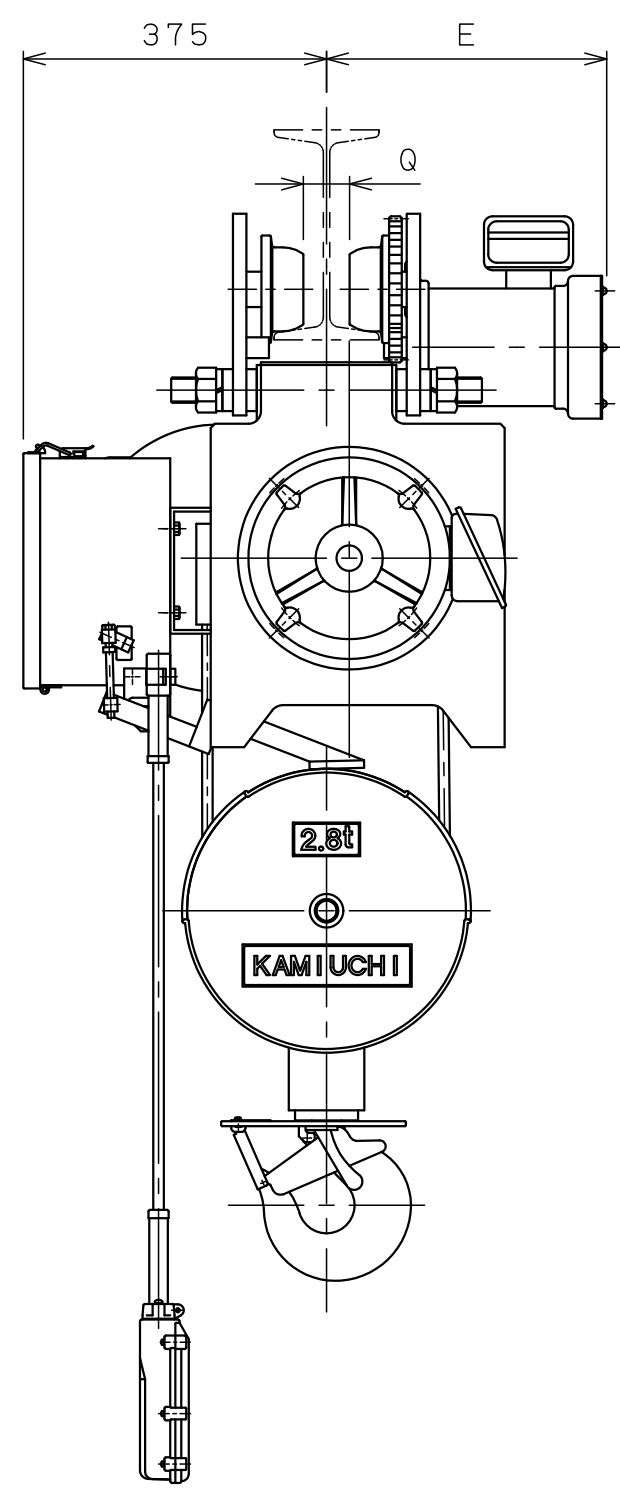

仕様	
形式	SMT-2.8AHNN
定格荷重	2.8 t
吊上荷重	2.83 t
揚程	12 m
巻上速度	0.097/0.12 m/s ( 5.8/7.0m/min)
巻上モータ	3.5 kW (4P)
横行速度	0.35/0.42 m/s ( 21/25m/min)
横行モータ	0.3 kW (8P)
電源	3φ200V50/60Hz
操作方法	床上押釦操作
操作電圧	200 V
塗装	5GY5.5/6.5
ワイヤロープ	2×φ12.5 mm
質量	350 kg
定格	30 min
負荷時間率	25 %ED
製作台数	1 台
レールカーブ	3 mR
等級	C

△g				材質		個数		第三角法	年月日	2023-12-8
△f				素材		製品		仕上	( )	承認
△e				質量	kg	質量	kg	森	検	中川
△d				熱				尺		設計
△c				処理				寸	NTS	山森
△b				メーカー				番		
△a								名		
△	年月日	記事	署名	株式会社 神内電機製作所			納入先	ホイスト外形図		
△				JCSA0100IC9AMH13X1			名称			

変更種類 a 注文先指示 b 設計変更 c 誤記  
d 記入漏れ e 工作都合 f 材料都合 g その他

0 1 2 3 4 5 Unit:mm