

A  
B  
C  
D  
E  
F

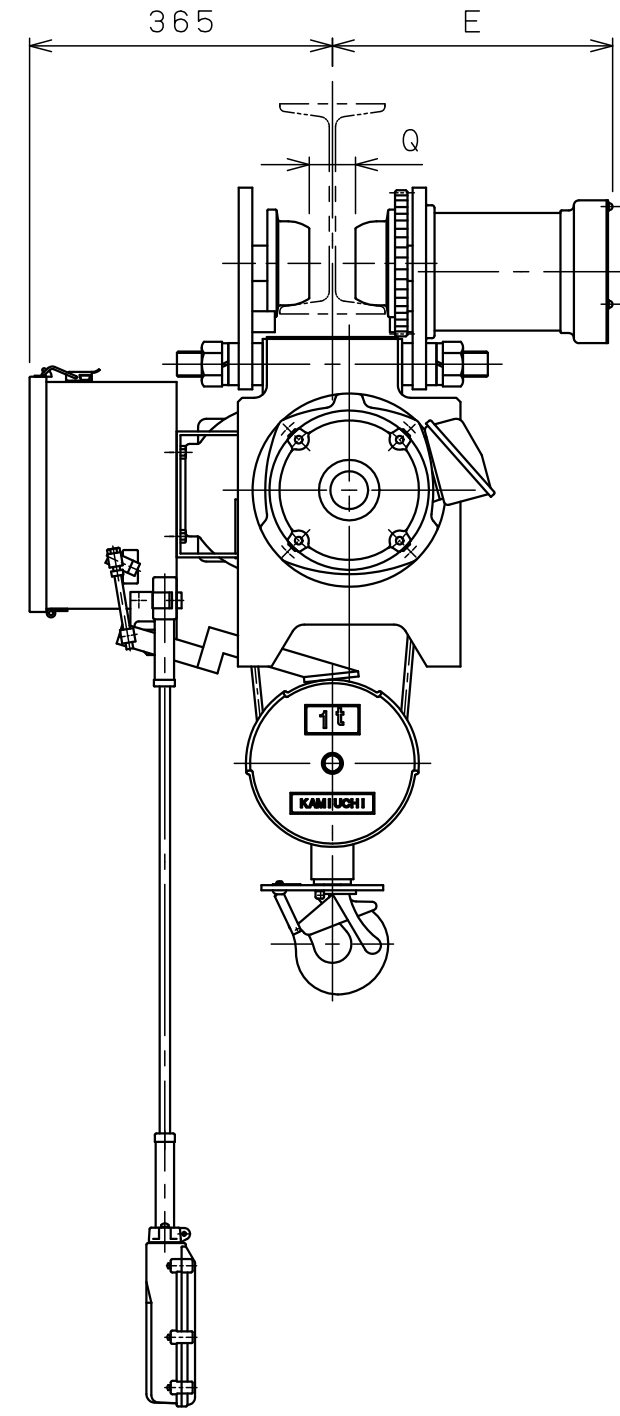
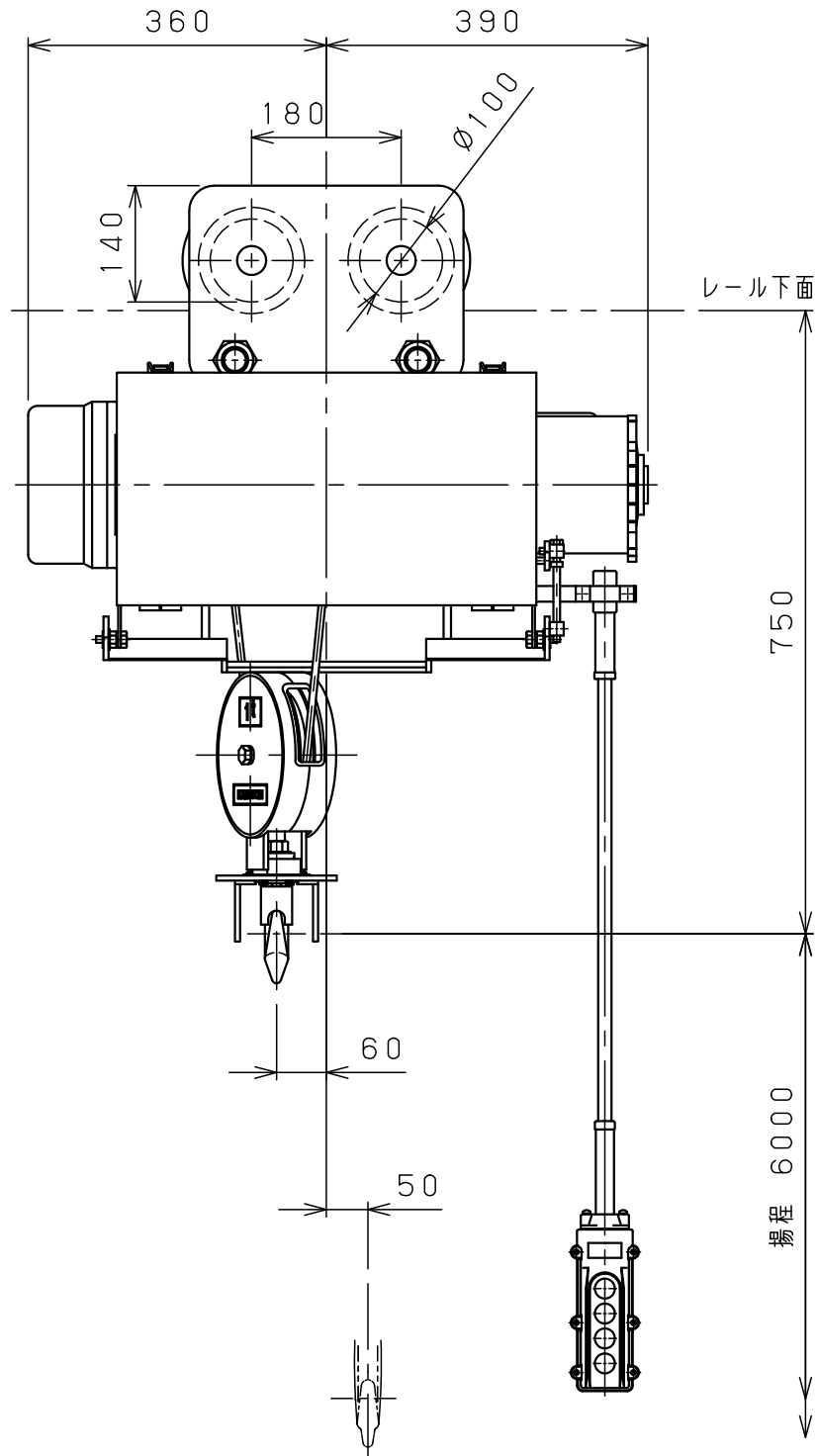

仕 様	
形 式	SMT-1ANN
定格荷重	1 t
吊上荷重	1.01 t
揚 程	6 m
巻上速度	0.10/0.12 m/s ( 6/7.2m/min)
巻上モータ	1.5 kW (4P)
横行速度	0.35/0.42 m/s ( 21/25m/min)
横行モータ	0.3 kW (8P)
電 源	3 $\phi$ 200V50/60Hz
操作 方法	床上押釦操作
操作 電圧	200 V
塗 装	5GY5.5/6.5
ワイヤロープ*	2 $\times$ $\phi$ 8 mm
質 量	150 kg
定 格	30 min
負荷時間率	25 %ED
製作台数	1 台
レールカーブ*	2 mR
等 級	C

レール巾	100	*125	150
E	320	335	350
Q	25	50	75

本図は※印寸法にて作図

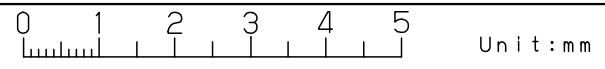

△g			材		個	第三角法	年月日	2023-12-8			
△g			質		数	仕上 ( ) 承認	森	検 図	中 川	設 計	山 森
△7			素		製						
△6			材		品	注	納入先	名 称	ホイスト外形図		
△5			質		量	番					
△4			量	kg	kg	尺	NTS	JiASA0100IC90M03X1			
△3			熱			度					
△2			処			図	番	旧 図			
△1			理								
△			メ			年	株式会社 神内電機製作所				
△	年月日	記事	署	株式会社 神内電機製作所			JiASA0100IC90M03X1				

変更種類 a 注文先指示 b 設計変更 c 誤記  
d 記入漏れ e 工作都合 f 材料都合 g その他