

1 2 3 4 5 6 7 8

A  
B  
C  
D  
E  
F

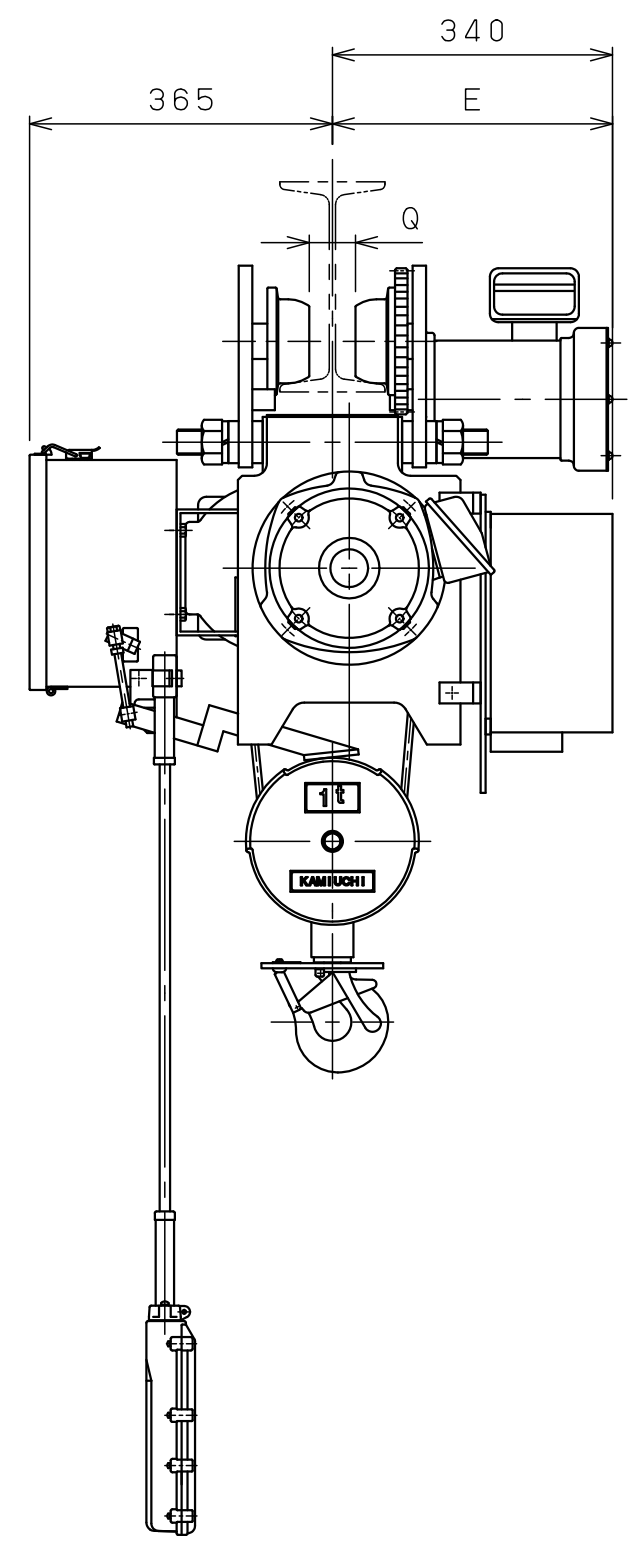
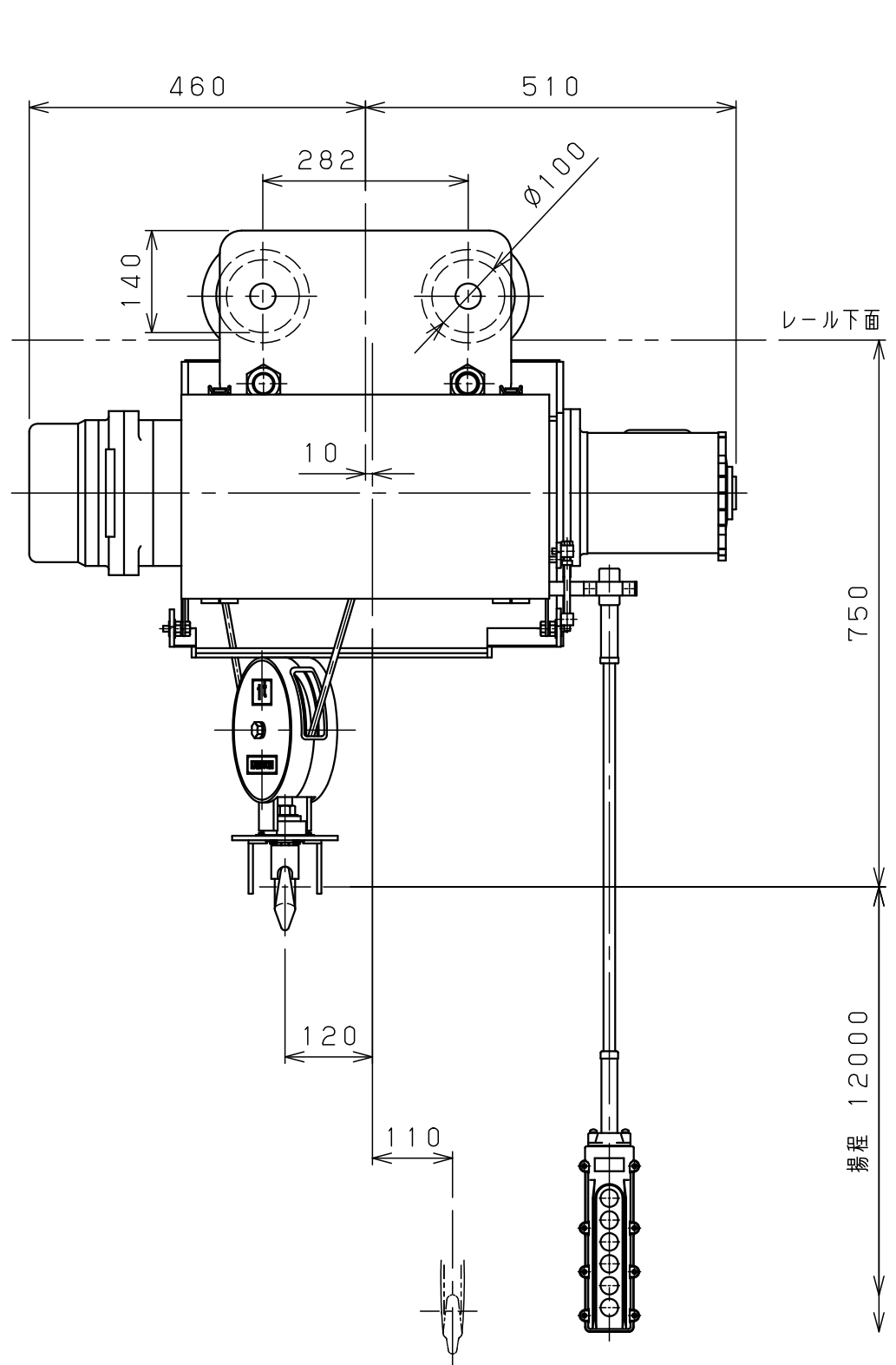

仕 様	
形 式	SMT-1AHVN
定格荷重	1 t
吊上荷重	1.01 t
揚 程	12 m
高 速 側 巻上速度	0.12 m/s ( 7.2 m/min)
低 速 側 巻上速度	0.013 m/s ( 0.8 m/min)
巻上モータ	1.5 kW (4P)
横 行 速 度	0.35/0.42 m/s ( 21/25m/min)
横 行 モ ー タ	0.3 kW (8P)
電 源	3Ø200V50/60Hz
操 作 方 法	床上押釦操作
操 作 電 圧	200 V
塗 装	5GY5.5/6.5
ワイヤロープ*	2×Ø8 mm
質 量	200 kg
定 格	30 min
負荷時間率	25 %ED
製作台数	1 台
レールカーブ*	3 mR
等 級	C

レール巾	100	※125	150
E	320	335	350
Q	25	50	75

本図は※印寸法にて作図

0 1 2 3 4 5 Unit:mm

△9			材		個	第三角法	年月日	2023-12-8		
△8			質		数	仕上 ( ) 承認	森 検 中 川 設 計 山 森	森 検 中 川 設 計 山 森	中 川 設 計 山 森	山 森
△7			素		製					
△6			材		品	注	入	先	名	称
△5			質	kg	量					
△4			熱		処	メ	ー	カ	ー	J I A S A O I O C 9 0 M H 3 X 1
△3			理							
△2			メ		カ	年	日	事	署	株 式 有 限 公 司 神 内 電 機 製 作 所
△1			年		日					
△			年		日	年	日	事	署	株 式 有 限 公 司 神 内 電 機 製 作 所

変更種類 a 注文先指示 b 設計変更 c 誤記  
d 記入漏れ e 工作都合 f 材料都合 g その他