

A
B
C
D
E
F

1 2 3 4 5 6 7 8

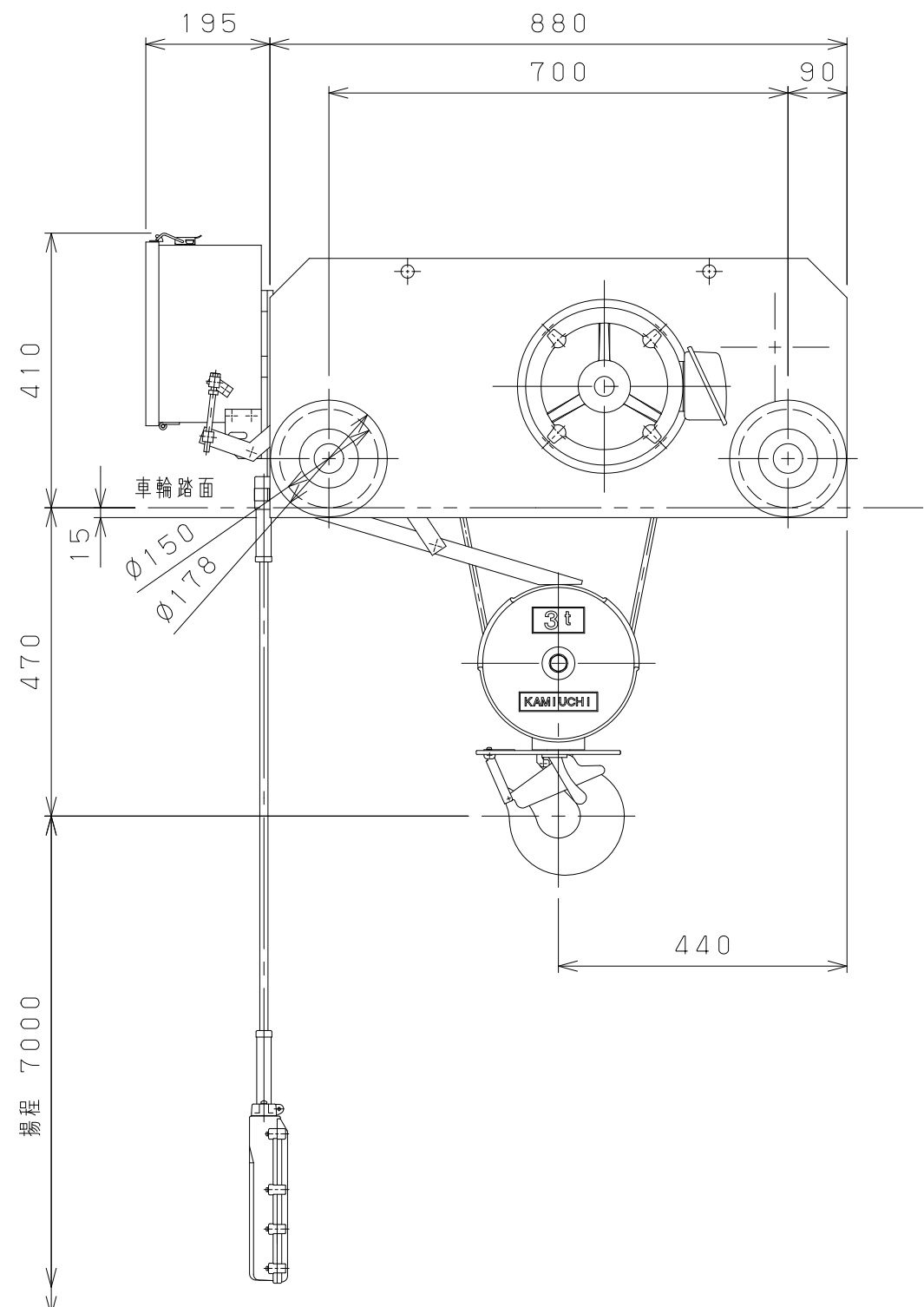
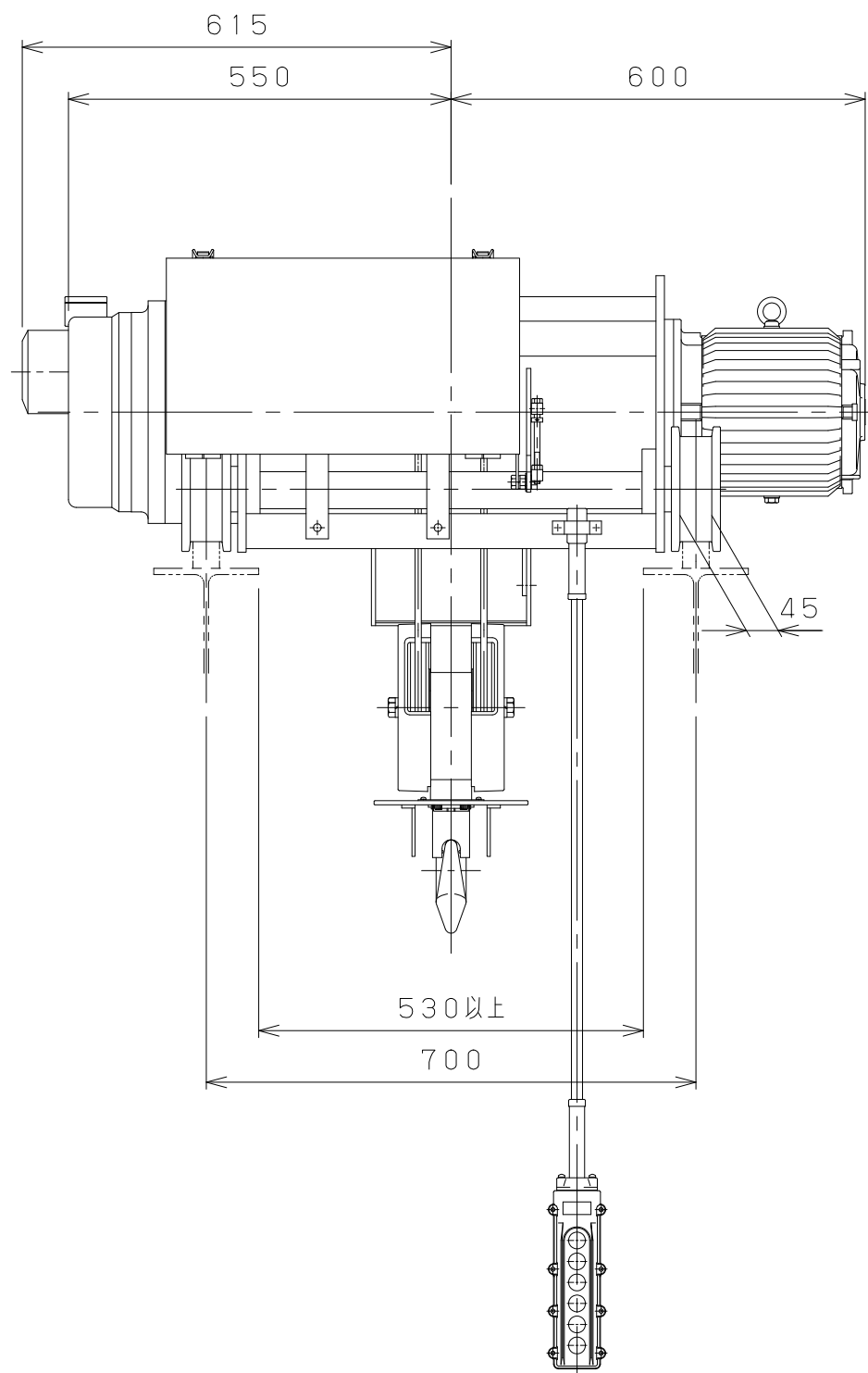

仕様	
形式	SMT-3CDNN
定格荷重	3 t
吊上荷重	3.03 t
揚程	7 m
巻上速度	0.097/0.12m/s (5.8/7.0m/min)
巻上モータ	3.7 kW (4P)
横行速度	0.35/0.42 m/s (21/25m/min)
横行モータ	0.4 kW (4P)
電源	3 ϕ 200V 50/60Hz
操作方法	床上押釦操作
操作電圧	200 V
塗装	5GY5.5/6.5
ワイヤロープ	4 \times ϕ 9 mm
質量	450 kg
定格	30 min
負荷時間率	25 %ED
製作台数	1 台
レールカーブ	- mR
等級	C

0 1 2 3 4 5 Unit:mm

変更種類 a 注文先指示 b 設計変更 c 誤記 d 記入漏れ e 工作都合 f 材料都合 g その他

9				材		個		第三角法	年月日	2023-12-8							
8				質		数		仕上 () 承認	森	検	中川	設計	森垣				
7				素		製								品			
6				材		品		注	番	先	名	称	ホイス	ト外形			
5				質	kg	質	kg								入		
4				熱				尺	NTS								
3				処				度									
2				理				図									
1				メ	ー	カ	ー	番									
△	年月日	記事	署名	株式会社 神内電機製作所				図	JICS	CD	00	C	90	M	03	X	1